

**BAEHR®**

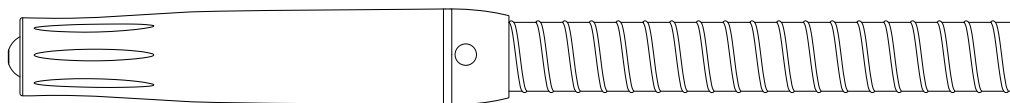
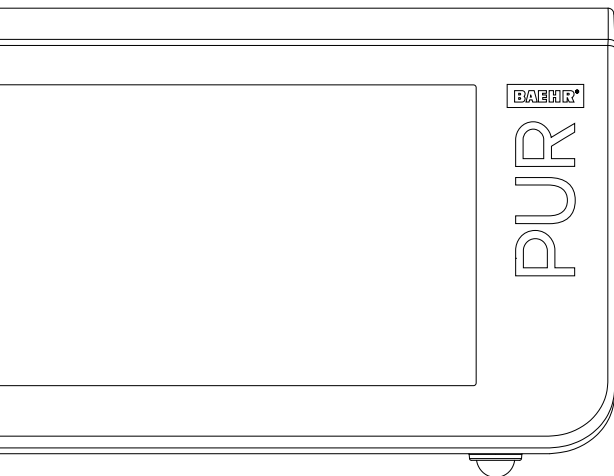

## BAEHR PUR VIA

**NO** Bruksanvisning  
Tørketeknikk fotpleieapparat inkl. håndstykke

# 1. Innholdsfortegnelse

<b>1.</b>	<b>Innholdsfortegnelse</b> . . . . .	<b>2</b>	<b>4.</b>	<b>Beskrivelse av enheten</b> . . . . .	<b>16</b>
<b>2.</b>	<b>Brukerinformasjon</b> . . . . .	<b>4</b>	4.1	Beskrivelse av styreenhet . . . . .	16
2.1	Erklæring fra produsenten om denne bruksanvisningen . . . . .	5	4.1.1	Frontbilde BAEHR PUR VIA . . . . .	16
2.2	Symboler . . . . .	5	4.1.2	Sidevisning med håndstykkeholder (valgfritt) . . . . .	16
2.2.1	Symboler i denne bruksanvisningen . . . . .	5	4.1.3	Sidevisning med støvposedeksel (lukket) . . . . .	17
2.2.2	Typeskilt med ytelsesangivelser på enheten . . . . .	6	4.1.4	Sidevisning uten støvposedeksel, med turbinvernefilter (åpen) . . . . .	17
2.2.3	Ytterligere merking på enheten . . . . .	7	4.1.5	Støvposedeksel (innside) . . . . .	18
2.2.4	Symboler på emballasjen . . . . .	8	4.1.6	Sett bakfra . . . . .	18
2.3	Forord . . . . .	9	4.1.7	Undersidevisning . . . . .	19
2.4	Generell produktbeskrivelse og tiltenkt bruk . . . . .	10	4.2	Beskrivelse av håndstykke . . . . .	20
2.4.1	Tiltenkt bruk . . . . .	10	4.3	Beskrivelse av tilkoblingskabel for kaldt apparat . . . . .	21
2.4.2	Kundemålgruppe . . . . .	10	4.4	Berøringsskjerm . . . . .	22
2.4.3	Krav til operatøren . . . . .	10	4.4.1	Første gangs bruk med hjelp av installasjonsassistenten . . . . .	22
2.4.4	Personvern og kundebeskyttelse . . . . .	10	4.4.2	Hovedskjermbilde . . . . .	23
2.4.5	Mulige risikoer for kunder . . . . .	11	4.4.2.1	Start- / Stopp-knapp (A) . . . . .	23
2.4.5.1	Farer forårsaket av støv og avslipt materiale . . . . .	11	4.4.2.2	Hastighetsskala håndstykke (B) . . . . .	23
2.4.5.2	Fare fra bevegelige eller roterende deler / Instrumenter . . . . .	12	4.4.2.3	Rotasjonsretning (C) . . . . .	24
2.4.5.3	Allergirisiko . . . . .	12	4.4.2.4	Avsugingsskala (D) . . . . .	24
2.4.6	Mulige risikoer for brukere . . . . .	12	4.4.2.5	Minneknapp (E) . . . . .	24
2.4.6.1	Farer forårsaket av støv og avslipt materiale . . . . .	12	4.4.2.6	Statuslinje (F) . . . . .	25
2.4.6.2	Fare fra bevegelige eller roterende deler og instrumenter . . . . .	12	4.4.2.6.1	Antall meldinger (G) . . . . .	25
2.4.6.3	Allergirisiko . . . . .	12	4.4.2.6.2	Støvposefyllingsnivå (H) . . . . .	25
2.4.7	Opplysninger om elektromagnetisk kompatibilitet . . . . .	13	4.4.2.6.3	Klokkeslett (I) . . . . .	25
2.4.8	Viktig sikkerhetsinformasjon . . . . .	13	4.4.2.6.4	Dato (J) . . . . .	25
2.4.9	Tilbakemelding til produsenten . . . . .	13	4.4.2.7	Instrumentymbol (K) . . . . .	25
<b>3.</b>	<b>Før første gangs bruk</b> . . . . .	<b>14</b>	4.4.3	Orienteringshjelp . . . . .	26
3.1	Leveringsomfang . . . . .	14	4.4.4	Visning «Oransje instrumentymbol» . . . . .	27
3.2	Hva du må være oppmerksom på før hver oppstart! . . . . .	14	4.4.5	Hurtiginnstillingsmeny . . . . .	28
			4.4.5.1	Brukerprofiler (N) . . . . .	28
			4.4.5.2	Merknader / Meldinger (P) . . . . .	29
			4.4.5.3	Glidebryter for lysstyrke (Q) / Lydvolum (R) . . . . .	29
			4.4.5.4	Andre valgmuligheter . . . . .	29
			4.4.6	Menyen Innstillinger . . . . .	29
			4.5	Igangsetting . . . . .	30
			4.6	Hjelp til instrumentbytte . . . . .	32

<b>5.</b>	<b>Vedlikehold og pleie . . . . .</b>	<b>34</b>	5.5	BAEHR-Service . . . . .	61
5.1	Åpne/lukk støvdekelet på styreenheten . . . . .	34	5.6	Garanti . . . . .	61
5.1.1	Åpne . . . . .	34	5.7	Levetid . . . . .	61
5.1.2	Lukke . . . . .	34	5.8	Resirkulering/avfallshåndtering . . . . .	61
5.2	Skifte av støvposen . . . . .	34	5.9	Selvhjelp ved funksjonsforstyrrelser . . . . .	62
5.3	Filterbytte . . . . .	35	5.9.1	Systemfeilkode vises på berørings skjermen . . . . .	62
5.3.1	Skifte av turbinbeskyttelsesfilter . . . . .	35	5.9.2	Identifisere og avhjelpe feil . . . . .	62
5.3.2	Skifte av filter (avtrekksfilter) . . . . .	36	<b>6.</b>	<b>Tekniske data . . . . .</b>	<b>65</b>
5.4	Vedlikehold (rengjøring og desinfeksjon) . . . . .	37	<b>7.</b>	<b>Elektromagnetisk kompatibilitet . . . . .</b>	<b>66</b>
5.4.1	Vedlikeholdsassistent . . . . .	37	<b>8.</b>	<b>Reservedeler, forbruksmateriell og tilbehør . . . . .</b>	<b>67</b>
5.4.2	Rengjøring/desinfeksjon etter hver behandling . . . . .	37	<b>9.</b>	<b>Kontaktadresse og produsent . . . . .</b>	<b>68</b>
5.4.3	Daglig rengjøring / Desinfeksjon . . . . .	37	<b>10.</b>	<b>Samsvarserklæring . . . . .</b>	<b>68</b>
5.4.4	Autoklaving av bestemte deler av håndstykket . . . . .	38	<b>11.</b>	<b>Beskrivelse av apparater og håndstykker . . . . .</b>	<b>69</b>
5.4.4.1	Autoklaving av håndstykkehelsen . . . . .	39	11.1	Fremstillinger av apparat . . . . .	69
5.4.4.2	Autoklaving av håndstykkets frontdel . . . . .	39	11.2	Fremstillinger av håndstykket . . . . .	70
5.4.5	Rengjøring av slanger . . . . .	39	11.3	Fremstilling av tilkoblingskabel for kaldt apparat . . . . .	71
5.4.6	Rengjøring av trykknapp . . . . .	40			
5.4.7	Easy-Clean Pro spenntang . . . . .	41			
5.4.8	Oppbygging av håndstykket . . . . .	44			
5.4.8.1	Visning av håndstykket med avskrudd håndstykkehylse . . . . .	44			
5.4.8.2	Visning av håndstykket demontert . . . . .	44			
5.4.8.3	Fremstilling av håndstykkets fremdel demontert . . . . .	45			
5.4.9	Slangeskift / Rengjøring av slangeinnsiden . . . . .	46			
5.4.9.1	Demontering av slangen . . . . .	46			
5.4.9.2	Rengjøring av innsiden av sugeslangen . . . . .	47			
5.4.9.3	Anbring slangen igjen . . . . .	48			
5.4.10	Stor rengjøring av spenntang og utskifting av slidedeler . . . . .	49			
5.4.10.1	Veiledning for demontering av håndstykket . . . . .	50			
5.4.10.2	Montering av håndstykket . . . . .	53			
5.4.10.3	Skifte gummibuffer . . . . .	57			
5.4.10.4	Skift håndstykke motoren . . . . .	58			
5.4.11	Skifte sikringer . . . . .	59			
5.4.12	Rengjørings- og desinfeksjonsanbefaling . . . . .	60			

## 2. Brukerinformasjon

Denne bruksanvisningen må leses nøye gjennom før første gangs bruk, og instruksjonene og forskriftene i den må følges nøye.

Denne bruksanvisningen er en del av brukeravtalen for apparatet. Ved å lese nøye gjennom denne bruksanvisningen får du en fullstendig innføring i hvordan apparatet fungerer, hvordan det brukes og hvordan det vedlikeholdes. På denne måten kan du oppdage og unngå feilbruk, farer og skader.

Oppbevar denne bruksanvisningen på et trygt sted sammen med apparatet.

Hvis du har mistet bruksanvisningen til BAEHR PUR VIA, kan du når som helst bestille den på nytt hos oss. Du finner vår kontaktadresse under **kapittel 9 «Kontaktadresse og produsent»**.

- Les denne bruksanvisningen nøye gjennom.
- Oppbevar denne bruksanvisningen på et trygt sted for senere bruk, også i tilfelle du utfører rengjøringsarbeid på apparatet.
- Vennligst følg alle advarsler og instruksjoner i denne bruksanvisningen og på apparatet.
- Hvis du rengjør enheten, må strømtilførselen være helt avbrutt. Trekk støpselet ut av stikkkontakten. Følg instruksjonene i Rengjøring/desinfeksjon og i **kapittel 5 «Vedlikehold og pleie»** og underkapitlene der.
- **I stedet for å slå av apparatet på hovedbryteren eller koble det fra strømforsyningen, kan du også koble apparatet fra strømmen via en multikontakt med vippebryter (f.eks. integrert i fotpleieskapet).**
- Ikke plasser enheten i nærheten av varmekilder som radiatorer, klimaanlegg, kjøleskap eller lignende. Unngå også å plassere apparatet i nærheten av vannkilder (for eksempel vask) og/eller kjemikalier. Sørg for et tilstrekkelig hygienisk miljø. Plasser enheten på et fast og sklissikkert underlag. Unngå å plassere på ustabile bord, vogner eller lignende. Hvis enheten faller ned, kan det føre til alvorlige skader og personsikker.
- Sørg for å bruke enheten i godt ventilerte rom.

- For å sikre at apparatet fungerer pålitelig, må du beskytte det mot kulde, men også mot overoppheting. Unngå temperaturer under +5 °C og over +35 °C.
- Hvis enheten har stått lenge i et kaldt miljø og du ønsker å ta den i bruk igjen i et varmere miljø, må du vente minst 5 minutter før du slår den på, så den kan akklimatisere seg.
- Vær oppmerksom på at vi ikke kan påta oss noe ansvar for produkter som ikke er inkludert i leveransen og som brukes til felles formål. Dette gjelder også for eventuelle følgeskader.
- Unngå følgende:
  - Stikkontakter med spisse og/eller metalliske gjenstander må ikke berøres.
  - Vann, drikkevarer og andre væsker i umiddelbar nærhet av apparatet.
  - Barn er uten tilsyn ved apparatet.
  - At nettkontakten berøres med våte og/eller fuktige hender.
- Ikke utfør reparasjoner på enheten på egen hånd, da dette vil medføre at garantien opphører. Kontakt autorisert og kvalifisert fagpersonell for alle reparasjoner. Spør om nødvendig produsenten eller forhandleren av apparatet (se etiketten på apparatet) og , **se kapittel 9 «Kontaktadresse og produsent»**.

Ikke bruk apparatet i følgende tilfeller. Koble apparatet fra strømmettet umiddelbart og kontakt produsenten:

- Hvis tilkoblingskabelen/isolasjonen har skader.
- Når displayet ikke fungerer.
- Hvis enheten har vært utsatt for fuktighet og/eller fukt.
- Hvis enheten har falt ned og/eller apparathuset er skadet. Dette gjelder også hvis glassdekelet på forsiden av apparatet er skadet.
- Hvis du hører noe «klirre» i apparatet, noe som tyder på at det er løse deler i apparatet.

Lyn og/eller overspenning kan skade apparatet. Av denne grunn anbefaler vi også at du trekker ut strømpluggen ved tordenvær og/eller ved lengre tids ikke-bruk for å beskytte enheten mot spenningsspisser.

Før du kobler enheten til strømmettet, må du kontrollere de lokale spesifikasjonene for strømforsyning og kontrollere at disse stemmer overens med opplysningene på typeskiltet.

## 2.1 Erklæring fra produsenten om denne bruksanvisningen

Kjære kunde!

Gustav Baehr GmbH har utarbeidet denne bruksanvisningen med stor omhu. Likevel kan det ikke utelukkes at denne inneholder unøyaktigheter eller at enkelte ting ikke er beskrevet. Vi ber deg derfor om å informere oss dersom du oppdager feil eller unøyaktigheter.

Gustav Baehr GmbH forbeholder seg alle rettigheter til å endre/supplere denne bruksanvisningen.

Videreformidling eller tillegg til denne bruksanvisningen er ikke tillatt uten forutgående uttrykkelig tillatelse fra Gustav Baehr GmbH.

Personbetegnelsene som brukes i denne bruksanvisningen refererer alltid til både kvinner og menn. For å gjøre teksten mer lesbar, har vi valgt å ikke oppgi dobbeltnavn og andre betegnelser.

Alle deler av apparatet som er referert til med nummer i teksten (f., f.eks. «håndstykkehylse (22)») finner du i en samlet oversikt i kapittel 11.

## 2.2 Symboler

### 2.2.1 Symboler i denne bruksanvisningen



**OBS/ADVARSEL:** Dette symbolet indikerer fare for personer eller utstyret. Dette symbolet må alltid vies største oppmerksomhet. Les de relevante avsnittene nøye og følg instruksjonene nøye.



Dette symbolet gir spesielt nyttige tips og tilleggsinformasjon om bruken av apparatet.



CE-merke (Communauté Européenne) – et produkt som bærer dette merket, oppfyller kravene i relevant EU-direktiv/forordning (gjeldende europeisk standard).

I dette tilfellet oppfyller enheten kravene i maskindirektiv 2006/42/EF. Enheten er dermed ikke et medisinsk produkt.

## 2.2.2 Typeskilt med ytelsesangivelser på enheten







Fig. 1: Typeskilt

	Produsent: Gustav Baehr GmbH, Max-Eyth-Straße 39, 71332 Waiblingen
	CE-merke (Communauté Européenne) – et produkt som bærer dette merket, oppfyller kravene i relevant EU-direktiv/forordning (gjeldende europeisk standard).
	Dette symbolet gir informasjon om hvilken(e) sikring(er) som brukes i enheten.
	Produksjonsland: Produsert i Tyskland
	Elektrisk/elektronisk avfall. Enheter med denne merkingen må kasseres på riktig måte og må ikke kastes i husholdningsavfallet.
	Artikelnummer hos Gustav Baehr GmbH
	Beskyttelsesklasse II – Dette er et apparat i beskyttelsesklasse II.
PÅ (maks.) / AV (min.)	Angir hvordan enheten skal brukes. Følgende gjelder for enheten: Driftstid: 30 min (maksimalt) – Pausetid: 10 min (minimalt) Disse tillatte driftstidene samsvarer med vanlig praksis innen podologi / fotpleie.













## 2.2.3 Ytterligere merking på enheten



Fig. 2: Merkingsetikett

	<p>Den unike produktidentifikasjonen er en entydig numerisk eller alfanumerisk kode for sporbarhet.</p> <p>Denne koden består av flere elementer.</p> <p>(01) GTIN – tidligere EAN-kode  (11) Produksjonsdato for enheten  (21) Individuelt serienummer</p>
	<p>Individuelt serienummer for entydig sporbarhet</p>
	<p>Produksjonsdato for enheten</p>
	<p>Artikelnummer hos Gustav Baehr GmbH</p>

## 2.2.4 Symboler på emballasjen

	Transporteres stående (opp = i pilens retning)
	Beskyttes mot støt!
	Miljømerke for materialtype «bølgepapp»
	Beskyttes mot fuktighet!
	Tillatt temperaturområde (lagring og transport): -10 °C til +40 °C
	Tillatt luftfuktighet: 30 % til 85 %
800 hPa - 1060 hPa	Tillatt lufttrykk: 800 hPa - 1060 hPa
	Produsent: Gustav Baehr GmbH, Max-Eyth-Straße 39, 71332 Waiblingen
	CE-merke (Communauté Européenne) – et produkt som bærer dette merket, oppfyller kravene i relevant EU-direktiv/forordning (gjeldende europeisk standard).
	Følg bruksanvisningen og bruksanvisningen / Følg instruksjonene for klargjøring av apparatet
	Produksjonsland: Produsert i Tyskland
	Elektrisk/elektronisk avfall. Enheter med denne merkingen må kasseres på riktig måte og må ikke kastes i husholdningsavfallet.
	Merkingsetikett som eksempel (forklaring av symbolene <b>se kapittel 2.2.3 «Ytterligere merking på enheten»</b> )

## 2.3 Forord

Kjære kunde!

Vi er glade for at du har valgt å kjøpe dette fotpleieapparatet med tørketeknologi. BAEHR PUR VIA har tekniske egenskaper som vil hjelpe deg i arbeidet ditt.

BAEHR PUR VIA er produsert av mange høykvalitets deler i aluminium, rustfritt stål og plast, og garanterer dermed høyeste stabilitet og kvalitet. I tillegg gir den mikroprosessorstyrte elektronikken maksimal kraft og ytelse fra de elektroniske komponentene.

I tillegg har BAEHR PUR VIA en elektronisk etterregulering for håndstykkemotoren, som også gir kraft og ytelse i de laveste turtallsområdene. Prøv det selv, og du vil bli begeistret.

Høydepunktet på BAEHR PUR VIA er den 7-tommers berøringsskjermen, som du kan bruke til å betjene enheten på en praktisk måte, foreta individuelle innstillinger og hente frem ulike opplysninger og tips. Dermed har du et innovativt apparat til det daglige arbeidet ditt. I tillegg setter BAEHR PUR VIA nye standarder for hygiene: Den fremre delen av håndstykket og håndstykkets hylse kan autoklaveres og sikrer høyeste hygienestandarder. Den utskiftbare sugeslangen gjør det mulig for brukeren å rengjøre innsiden – perfekt for profesjonell daglig bruk!

Det velprøvde Easy-Speed-konseptet finner du også i BAEHR PUR VIA: Instrumentavbildninger i originalstørrelse på kontrollenhetens berøringsskjerm forenkler innstillingen av motorhastigheten for det instrumentet som er i bruk (dette erstatter imidlertid ikke brukerens kontroll av produsentens opplysninger om maksimal hastighet).

Når enheten ikke er i bruk, reduseres skjermens lysstyrke for å spare strøm. Så snart du berører fotpleieapparatet på skjermen eller trykker på håndstykkets knapp, går displayet tilbake til forhåndsinnstilt lysstyrke. I tillegg kan du enkelt slå enheten av og på via en multikontakt takket være integrerte beskyttelsessystemer – for eksempel via baksiden av fotpleieskapet eller en hovedbryter.

Med BAEHR PUR VIA får du følgende «bjørnesterke» fordeler:

- høy sugeseffekt, perfekt tilpasset arbeidsforholdene
- svært lavt støynivå
- svært lav vekt
- enkel betjening med høy betjeningssikkerhet via moderne berøringsskjerm
- høy robusthet (for mobil bruk)
- høy og langvarig pålitelighet
- energibesparende skjermteknologi med automatisk dimming når den ikke er i bruk
- knapp på håndstykket
- Garanterer en høy hygienestandard gjennom ulike rengjøringsmuligheter/desinfeksjon (bl.a. mulighet for rengjøring av slanger)
- Vedlikeholdsassistent som viser alle vedlikeholdsoppgaver trinn for trinn, slik at du kan utføre dem selv.
- Enkel hurtigrensing av slangen med få håndgrep
- Utmerkede hygieneegenskaper takket være utskiftbar sugeslange som kan rengjøres innvendig av brukeren.
- Håndstykkets frontdel med spennklemme og håndstykkehylsen kan autoklaveres

**Fotpleieapparatet BAEHR PUR VIA er produsert og testet i henhold til strenge kvalitetskriterier og oppfyller maskindirektivet 2006/42/EF. Enheten er ikke et medisinsk produkt.**

Vi ønsker deg mye glede med det nye apparatet og lykke til med arbeidet.

**Gustav Baehr GmbH**

## 2.4 Generell produktbeskrivelse og tiltenkt bruk

BAEHR PUR VIA er et apparat for kosmetisk pedikyr og manikyr med sugeteknikk fra gruppen fotpleieapparater. Produktene er beregnet for drift av roterende instrumenter. Støvet som oppstår blir fanget opp av en avtrekksfunksjon.

### 2.4.1 Tiltent bruk

Apparat for kosmetisk pedikyr og manikyr til drift av roterende instrumenter (freser, slipekapper osv.) innen fotpleie og kosmetikk. Fotpleiere og kosmetologer er utdannet fagpersonell. **Dette apparatet er ikke beregnet for medisinsk bruk. Dette apparatet er ikke et medisinsk produkt.** Medisinske produkter er foreskrevet i medisinsk behandling for podologer, leger eller personer fra beslektede yrkesgrupper.

Kroppsjegener:

- Bruk på fot, hånd, negl og negleroten

Annen bruk og andre bruksområder skjer på eget ansvar og kan medføre fare. Enhver form for misbruk er forbudt.

Feil bruk kan føre til personskader og skade på gjenstander.

**Produsenten kan ikke holdes ansvarlig for skader som skyldes bruk som ikke er i samsvar med bruksanvisningen, ukvalifisert personell eller feil betjening.**



**Bruk apparatet kun til kosmetisk pedikyr og manikyr på mennesker! Bruk til behandling og lindring av sykdommer er ikke tillatt!**



**Ved feil bruk eller åpning av apparatet bortfaller alle garantikrav.**



**ADVARSEL: Dette apparatet må ikke endres uten tillatelse fra produsenten.**



**Du må kun bruke strømkabler som er godkjent av produsenten til drift av apparatet. Hvis du trenger en ny tilkoblingsledning, må du kontakte produsenten. Drift via en**

**annen tilkoblingsledning er ikke tillatt.**

### 2.4.2 Kundemålgruppe

Det er ingen begrensninger i kundemålgruppen. Enheten kan brukes uten begrensninger hos alle kunder som en del av kosmetisk pedikyr og manikyr.

### 2.4.3 Krav til operatøren

Dette apparatet må kun brukes av utdannede og opplærte fotpleiere, kosmetologer eller personer fra beslektede yrker. Disse må være kjent med den aktuelle arbeidsmetoden og ha relevant utdanning.

Brukeren er forpliktet til eller må sørge for at:

- kun feilfrie og upåklagelige arbeidsmidler brukes.
- de beskytter seg selv, kunden og tredjeparter mot farer.
- kontaminering fra apparatet unngås.

### 2.4.4 Personvern og kundebeskyttelse



**Les dette avsnittet nøye! Det inneholder viktig informasjon for å beskytte deg, andre og apparatet mot skader!**

- Bruk kun høykvalitets roterende instrumenter med standardisert skaftdiameter i henhold til DIN EN ISO 1797 fra 2,35 mm, sylindrisk TYPE 2 fra BAEHR-sortimentet.
- For å skifte instrument på håndstykket eller koble det til/ fra må håndstykkemotoren være slått av. Instrumentets skaft må være helt innført i spenningsen før bruk.
- Følg bruksanvisningen når du bruker roterende instrumenter. Vær spesielt oppmerksom på produsentens angivelser om maksimalt antall omdreininger og rengjøring (rengjøring, desinfeksjon og sterilisering). Ytterligere informasjon om instrumentene (og deres bruksområde) finner du i kapitlet «Roterende instrumenter» i den aktuelle hovedkatalogen til Gustav Baehr GmbH eller i nettbutikken [www.fusspflege.com](http://www.fusspflege.com).
- Desinfiser, rengjør og steriliser instrumentene etter hver bruk i henhold til produsentens anvisninger.
- Bruk kun rengjorte, desinfiserte og eventuelt steriliserte instrumenter ved hvert kundebytte for å unngå mulig overføring av sykdomsfremkallende bakterier til neste kunde.

- Etter hver bruk og før hvert kundebytte må håndstykket desinfiseres (pass på at det ikke kommer desinfeksjonsmiddel eller andre væsker inn i apparatet under desinfeksjonen). For mer informasjon, **se kapittel 5.4 «Vedlikehold (rengjøring og desinfeksjon)»** i denne bruksanvisningen.
- Desinfiser alle deler av apparatet som kan ha kommet i kontakt med forurensede partikler etter hver bruk og før hver kunde (pass på at desinfeksjonsmiddel eller andre væsker ikke kommer inn i apparatet under desinfeksjonen).
- Under bruk må operatøren bruke øye-, munn- og nesebeskyttelse samt engangshansker.
- Under bruk må operatøren passe på at verken hår eller andre løse gjenstander som kluter, bomull eller lignende kommer i nærheten av de roterende instrumentene. Det må eventuelt brukes hårnett. Gjenstander som kan sette seg fast i roterende komponenter, må ikke komme inn i behandlingsområdet.
- Betjeningspersonalet må huske at arbeid med roterende instrumenter fører til avskalling av partikler som kan splintre. Derfor bør åpne og ubehandlede sår på kunden som befinner seg i umiddelbar nærhet av arbeidsområdet, dekkes med sterilt materiale før arbeidet påbegynnes, for å beskytte dem mot eventuelle avspaltede partikler.
- Enheten må vedlikeholdes og rengjøres i henhold til instruksjonene både før og etter lengre pauser i bruken.
- Kun tilbehør (roterende instrumenter, kabler osv.) som er godkjent for apparatet, må brukes sammen med apparatet. Bruk av ikke-godkjent tilbehør kan føre til skader på apparatet, spesielt på håndstykket og spennklemmen, samt til for tidlig slitasje eller funksjonssvikt.
- Etter siste bruk av apparatet, ta instrumentet ut av åpningen for DIN-instrumenter for å sikre at ingen skader seg når apparatet settes bort.
- De nasjonale lovbestemmelsene må overholdes ved bruk, spesielt:
  - de gjeldende arbeidsbestemmelsene.
  - de gjeldende ulykkesforebyggende tiltakene.

For å sikre kontinuerlig drift og verdibevaring må de foreskrevne vedlikeholdsarbeidene og servicetjenestene utføres.

Enheten må kun repareres med reservedeler som er godkjent av produsenten, i henhold til produsentens anvisninger. De anbefalte kundeservicetjenestene (etter melding, senest innen 24 måneder) samt kontroll- og reparasjonsarbeid må kun utføres av produsenten. I forbindelse med reparasjon / vedlikehold må nødvendige sikkerhetskontroller utføres eller gjentas.

Dette apparatet må ikke endres uten tillatelse fra produsenten.

## 2.4.5 Mulige risikoer for kunder

Sugeteknikken og filtersystemet som brukes i BAEHR PUR VIA bidrar i betydelig grad til å minimere potensielt smitteførende støv i omgivelsesluften og reduserer dermed risikoen for smitte fra overførbare bakterier (mikroorganismer). Dette reduserer risikoen for kundene ved innånding til et minimum.

Gjennom regelmessig og grundig rådgivning av kunder kan mulige infeksjonsrisikoer oppdages og forebygges.



**Vær nøye med å behandle ubelastede hud- og negleområder utelukkende med desinfiserte / steriliserte instrumenter hvis du tidligere har utført arbeid som kan være bakteriebelastet.**

### 2.4.5.1 Farer forårsaket av støv og avslipt materiale

Takket være den effektive avtrekksfunksjonen og filtersystemet i BAEHR PUR VIA reduseres risikoen for at kunden inhalerer støv som potensielt kan inneholde smitteoffer til et minimum.

Faren for skader fra avslipt materiale (f.eks. neglesplinter) er minimal på grunn av tilstrekkelig avstand til behandlingsområdet.

Avslipt materiale som kan inneholde smitte, kan komme i kontakt med åpne sår og føre til infeksjon. Derfor bør åpne og ubehandlede sår på kunden som befinner seg i umiddelbar nærhet av arbeidsområdet, dekkes med sterilt materiale før arbeidet påbegynnes, for å beskytte dem mot eventuelle avslippede partikler og potensielt smittefarlig materiale.

### 2.4.5.2 Fare fra bevegelige eller roterende deler / Instrumenter

Sterkt trykk og høye turtall kan føre til uønsket varmeutvikling i behandlingsområdet og i verste fall til skader på det berørte vevet på grunn av varmeutviklingen.

Brukeren må alltid være klar over at uoppmerksomhet fra brukerens side eller plutselige (refleksbetingede) bevegelser fra kunden kan føre til utilsikket gjennomtrengning av huden. Trekkende bevegelser, utilstrekkelig rengjøring av spennklemmen eller for høye turtall for det aktuelle roterende instrumentet kan føre til at instrumentet løsner under bruk og forårsaker skader. Dette risikoen er imidlertid svært lav ved riktig håndtering, overholdelse av vedlikeholdsanvisninger og kontinuerlig visuell kontroll.



**Unngå gjennomtrengning av huden under alle omstendigheter!**

### 2.4.5.3 Allergirisiko

Ved bruk i henhold til bruksanvisningen kommer kunden ikke i kontakt med overflatene på BAEHR PUR VIA, men utelukkende med de roterende instrumentene. Derfor kan det i noen tilfeller forekomme allergi mot bestanddeler i de roterende instrumentene. Da det imidlertid kun er svært kortvarig kontakt (under 30 minutter) under bruk, er denne risikoen minimal.

## 2.4.6 Mulige risikoer for brukere

### 2.4.6.1 Farer forårsaket av støv og avslipt materiale

Sugeteknikken og filterteknikken som brukes i BAEHR PUR VIA bidrar i betydelig grad til å minimere potensielt smitteførende støv i omgivelsesluften og reduserer dermed risikoen for smitte fra overførbare bakterier (mikroorganismer) og risikoen forbundet med eventuelt økte støvmengder i luften vi puster inn. Dette reduserer faren for brukeren ved innånding til et minimum. Bruk alltid personlig verneutstyr (f.eks. FFP2-åndedrettsvern) under arbeidet.

Ved feilaktig rengjøring og berøring av apparatet eller håndstykket uten engangshansker kan det oppstå

fare for smitte med overførbare sykdomsfremkallende stoffer. Dette risikoen minimeres ved å gjennomføre rengjørings- og desinfeksjonsrutinene på riktig måte og bruke engangshansker og personlig verneutstyr.

Faren for skade på grunn av avslipt materiale (f.eks. neglesplinter) utgjør en fare for brukeren på grunn av nærheten til behandlingsområdet. Derfor må brukeren bruke øye-, munn- og nesebeskyttelse under behandlingen for å minimere denne risikoen.

### 2.4.6.2 Fare fra bevegelige eller roterende deler og instrumenter

Løse gjenstander, som hår, klær, smykker osv., kan sette seg fast i de roterende delene og instrumentene og vikle seg inn. For å unngå personskafer må brukeren passe på at slike løse gjenstander ikke kommer i nærheten av bevegelige deler (roterende instrumenter). Hår skal eventuelt bindes sammen eller det skal brukes hårnett. Brukeren må også passe på at arbeidsklærne ikke kan sette seg fast i bevegelige deler (roterende instrumenter) når han velger arbeidsklær. Disse tiltakene minimerer risikoen for skader.

For å unngå skader og riper på apparatet og av hygieniske årsaker, må ikke ringer eller andre smykker brukes under bruk.

Trekkende bevegelser, utilstrekkelig rengjøring av spennklemmen eller for høye turtall for det aktuelle roterende instrumentet kan føre til at instrumentet løsner under bruk og forårsaker skader. Denne risikoen minimeres ved riktig håndtering og overholdelse av vedlikeholdsanvisningene. Videre anbefales det å bruke vernebriller eller ansiktsbeskyttelse under bruk.

### 2.4.6.3 Allergirisiko

Allergi mot materialene som brukes i BAEHR PUR VIA kan ikke utelukkes, men anses som svært lite sannsynlig. Dette kan minimeres ytterligere ved å bruke engangshansker. Engangshansker bør også brukes ved hver bruk av hygieniske årsaker.

### 2.4.7 Opplysninger om elektromagnetisk kompatibilitet

Vi gjør oppmerksom på at elektromagnetisk kompatibilitet kun er garantert ved bruk av originale tilkoblingskabler og reservedeler.



**Du må kun bruke strømkabler som er godkjent av produsenten til å bruke apparatet. Hvis du trenger en ny tilkoblingsledning, må du kontakte produsenten (se kapittel 9 «Kontaktadresse og produsent»). Drift via en annen tilkoblingsledning er ikke tillatt.**

### 2.4.8 Viktig sikkerhetsinformasjon

Viktig! Les alle sikkerhetsadvarsler nøye før du bruker produktet. Følg sikkerhetsinstruksjonene for å unngå personskader og livsfarlige situasjoner.

Enheten er ikke godkjent for bruk i eksplosjonsfarlige områder.

**Før hver bruk må brukeren kontrollere at apparatet fungerer som det skal og er i god stand.**



**Feilaktig håndtering, vedlikehold og pleie kan føre til for tidlig slitasje og funksjonsfeil. Dette kan føre til kortere produktlevetid.**

► Rengjør og vedlikehold derfor apparatet regelmessig og på riktig måte, og send det til service regelmessig (følg serviceindikatoren eller senest innen 24 måneder)!



**Skadede funksjonsdeler kan forårsake personskader eller skade på gjenstander. Det kan også oppstå (enda større) skader på enheten din.**

► Derfor må du omgående avslutte arbeidet, koble apparatet fra strømmettet hvis funksjonsdeler er skadet, og kontakte serviceavdelingen.



**Elektromagnetiske felt kan påvirke funksjonen til implanterte systemer (f.eks. pacemaker).**

► Spør derfor kunden før behandlingen starter om et slikt system brukes. Hvis ja, vennligst følg følgende instruksjoner.



**Elektromagnetiske felt kan i sjeldne tilfeller påvirke funksjonen til andre apparater.**

► Hold derfor en avstand på minst 30 cm til andre apparater.



**På grunn av de komplekse vekselvirkningene mellom elektriske apparater og mobiltelefoner kan det ikke helt utelukkes at apparatet påvirkes av en mobiltelefon som er i bruk, selv om apparatet oppfyller gjeldende krav til elektromagnetiske felt.**

► Derfor må du ikke bruke mobiltelefoner under arbeidet, og du må også be kundene om å slå av mobiltelefonene sine under behandlingen.

► Derfor må du legge fra deg elektroniske apparater som kan påvirke funksjonen (f.eks. høreapparater osv.) under bruk.

► Alternativt må avstanden mellom apparatet og overkroppen til behandleren være minst 50 cm for å kunne utelukke eventuelle funksjonsfeil.



**Når håndstykket legges fra seg, er det fare for personskade når man griper etter det. Bruk av brukte instrumenter kan føre til infeksjoner.**

► Vær derfor forsiktig så du legger håndstykket fra deg på et sikkert sted og ikke skader deg.



**OBS! Enheten må kobles til en godkjent stikkontakt.**

### 2.4.9 Tilbakemelding til produsenten

Vennligst meld alle hendelser i forbindelse med produktet (skader, personskader, infeksjoner osv., både hos kunder og brukere) samt ytterligere tilbakemeldinger om fotpleieapparatet til oss, Gustav Baehr GmbH, enten via din salgsrepresentant, hovedkontoret (+49 7151 95902-0) eller direkte til [vigilanz@gustav-baehr.de](mailto:vigilanz@gustav-baehr.de). Ytterligere informasjon, se kapittel 9 «Kontaktadresse og produsent».

## 3. Før første gangs bruk

### 3.1 Leveringsomfang

Før bruk må du kontrollere at leveransen er komplett og at det ikke er noen synlige skader. Før første gangs bruk på kunder, må du kontrollere at apparatet fungerer feilfritt sammen med de roterende instrumentene du har valgt. Følgende er inkludert i leveransen av BAEHR PUR VIA:

- 1 stk. PUR VIA styreenhet
  - inkl. håndstykke
  - inkl. innsatt støvpose
  - og innsatte filtre
- 1 stk. strømkabel
- 1 stk. Verktøy- og rengjøringssett
  - 1 x Spenntangrengjøringsmiddel 1
  - 1 x Spenntangrengjøringsmiddel 2 (rengjøringsbørste)
  - 1 x Instrumentbyttehjelp
  - 1 x 70 % alkohol
  - 1 x Spesialverktøy for demontering av håndstykke, rundt
  - 1 x Spesialverktøy for demontering av håndstykke, flatt
- 1 stk. Reservedelssett
  - 1 x Bremse
  - 3 x O-Ring 3 mm x 0,5 mm
  - 1 x Kobling
- 1 stk. Rengjøringsbørste for rengjøring av slangeinnsiden
  - inkl. gjennomføringshjelp
- 1 stk. Erstatningsfiltersett
  - 1 x Turbinbeskyttelsesfilter
  - 1 x Aktivkullfilter
  - 1 x Finfilterfiber
  - 1 x Grovfilterfiber
- 1 stk. støvpose BAEHR PUR / PUR VIA
- 1 stk. bruksanvisning

Hvis leveransen er ufullstendig, må du gi oss beskjed om dette umiddelbart.

Hvis du ønsker å bestille flere artikler, finner du informasjon og artikkelnumre i **kapittel 8 «Reservedeler, forbruksmaterieell og tilbehør»**.



Oppbevar forsendelsesesken med emballasjemateriale på et trygt sted. Emballasjen er utviklet for dette apparatet og gir best mulig beskyttelse under transport. Bruk derfor originalemballasjen hvis du ønsker å sende inn enheten til service eller reparasjon. Det gis ikke garanti for skader som oppstår på grunn av utilstrekkelig emballasje under transport.

### 3.2 Hva du må være oppmerksom på før hver oppstart!



**Les dette avsnittet nøye! Det inneholder viktig informasjon for å beskytte deg, andre og apparatet mot skader!**

**Betegnelsen BAEHR PUR VIA som brukes i dette avsnittet, refererer både til styreenheten og håndstykket.**

Før bruk må du kontrollere at strømtypen og nettspenningen til strømkilden er egnet for bruk av apparatet. Opplysninger om strømtypen og nettspenning finner du på typeskiltet på undersiden av styreenheten.

Sørg for at apparatet står sikkert på et jevnt underlag når det settes opp, at det ikke kan falle ned og at avluften kan slippe ut uten hindring.

Pass på at BAEHR PUR VIA ikke kommer i barns hender.

Ikke utsett enheten for direkte varmekilder (varmeovner, direkte sollys osv.).



**Pass på at strømledningen ikke blir skadet ved klemming, bøyning eller gnidning mot skarpe kanter. Hvis du oppdager skader på strømledningen, må du umiddelbart slutte å bruke apparatet, slå av hovedbryteren (11) og trekke strømpluggen (28) ut av stikkkontakten.** For å kunne bruke enheten igjen, må du bestille en ny strømkabel. Du må kun bruke strømkabler som er godkjent av produsenten til drift av apparatet. Hvis du trenger en ny tilkoblingsledning, må du kontakte produsenten. Drift via andre forsyningsledninger er ikke tillatt.



**Ikke bruk apparatet under noen omstendigheter med en skadet strømledning.**



**Enheden har en avtakbar enhetskontakt (se kapittel 4.1.6 «Sett bakfra»).**

Sørg alltid for at apparatet er plassert slik at støpselet lett kan trekkes ut.



**Ikke bruk BAEHR PUR VIA i fuktige rom, som for eksempel badstuer eller bade-land.** Fuktighet og vann på styreenheten kan føre til farlige kryptstrømmer, som kan medføre fare for elektrisk støt.



**Før hver bruk (også før første gang) må du kontrollere at støpselet og alle andre filtre er riktig montert.** Arbeid aldri med apparatet hvis ikke alle filtre er riktig montert.

Unngå også store temperaturforskjeller utendørs. Dette kan føre til fuktighet (kondensvann).

Beskytt BAEHR PUR VIA mot frost.

Ved skader eller funksjonsfeil på apparatet må du umiddelbart trekke støpselet ut av stikkkontakten.

Produsenten påtar seg ikke ansvar for skader på gjenstander, dyr eller personer som skyldes feil bruk, spesielt utenfor BAEHR PUR VIAs tiltenkte formål.

Ringer eller smykker som du bruker på jobben kan forårsake riper på håndstykket. Slike skader er ikke omfattet av garantien. Du bør alltid unngå å bruke smykker under arbeidet.

Sørg for at BAEHR PUR VIA, inkludert instrumentene, alltid er i hygienisk tilstand, slik at du ikke utsetter deg selv eller andre for helsefare. Mer om dette i **kapittel 5.4 «Vedlikehold (rengjøring og desinfeksjon)»** for BAEHR PUR VIA. Enheden må slås av og kobles fra strømmettet før rengjøring/vedlikehold.

Senk aldri apparatet i væske og sug ikke inn væske.

Hvis du suger opp bomull, papir eller lignende, kan sugeåpningene i håndstykket tette seg. Dette kan føre til at sugeeffekten reduseres betydelig.

Når meldingen «100 %» (støpselet full) vises på displayet, må du skifte støpselet. Indikatoren kan bare fungere

pålitelig hvis alle filtre er riktig montert. Arbeid derfor alltid med alle filtre på plass. For informasjon om hvordan du skifter støpselet og filter, se **kapittel 5.2 «Skifte støpselet»** og **5.3 «Skifte filter»**.

Arbeid aldri med apparatet når støpselet eller filterene ikke er på plass, da apparatet i så fall kan bli skadet og garantien bortfaller.

Før hver bruk må du kontrollere at det roterende instrumentet kan føres helt inn i håndstykket og sitter godt (ingen slark, ingen skrapelyder). Sørg for at det roterende instrumentet ikke er skadet (f.eks. ved å kontrollere skafet med en fresemåler). Kontroller også ved å slå på håndstykket kort før bruk om apparatet lager andre lyder enn vanlig.



**OBS! Fare for personskader! Som vist nedenfor (se fig. 3), bør du unngå «trekkende bevegelser» under arbeidet, da instrumentene ellers kan gli ut.**

**Vær forsiktig når du arbeider, og ikke trykk for hardt på instrumentet (forbrenning av huden).**



Fig. 3: Feil arbeidsmåte



Fig. 4: Riktig arbeidsmåte

## 4. Beskrivelse av enheten

### 4.1 Beskrivelse av styreenhet

#### 4.1.1 Frontbilde BAEHR PUR VIA



Fig. 5

(1) Berøringsskjerm



For at berøringsskjermen skal reagere best mulig på berøringene dine, bør du plassere enheten slik at du ser rett på skjermen og ikke fra siden eller ovenfra.

#### 4.1.2 Sidevisning med håndstykkeholder (valgfritt)



Fig. 6

(2) Håndstykkeholder (kan bestilles separat med skruene som følger med håndstykkeholderen, skrues fast på de angitte festepunktene (16) (se kapittel 4.1.7 Visning av underside)



Håndstykkeholderen er beregnet på at du skal kunne legge fra deg håndstykkene på en sikker måte, slik at de ikke kan falle ned. Hvis du ikke fester håndstykkeholderen til apparatet, må du alltid sørge for at håndstykket er sikret slik at det ikke kan falle ned og bli skadet.

### 4.1.3 Sidevisning med støvposedeksel (lukket)



Fig. 7

- (3) Støvposedeksel
- (4) Håndstykkeutgang
- (5) Sugelang med innvendig håndstykkeforbindelse og trekkavlastning

### 4.1.4 Sidevisning uten støvposedeksel, med turbinvernefilter (åpen)



Fig. 8

- (6) Støvposekammer med filtergitter
- (6a) Turbinbeskyttelsesfilter

#### 4.1.5 Støvpousedeksel (innside)



Fig. 9

- (7) Opptakstut for støvpose
- (8) Gummitetning støvpousedeksel
- (9) Støvpose

#### 4.1.6 Sett bakfra



Fig. 10

- (10) Filterdeksel (avtrekksfilter)
- (11) Hovedbryter PÅ / AV
- (12) Sikringskuff for finbeskyttelse 2 x 3,15 A treg (type H)
- (13) Kaldtappkontakt

Koble kun til det medfølgende eller produsentgodkjente kaldapparatilkoblingskabelen.



**Når du arbeider fra en koffert, anbefaler vi at du plasserer enheten slik at varmen som oppstår på enheten kan slippe ut av kofferten, slik at det ikke oppstår varmeoppbygging.**

## 4.1.7 Undersidevisning



Fig. 11

## (14) Typeskilt

Forklaringer til denne merkingen finner du i **kapittel 2.2.2 «Typeskilt med ytelsesangivelser på apparatet».**

## (15) Merking

Forklaringer til denne merkingen finner du i **kapittel 2.2.3 «Ytterligere merking på apparatet».**

## (16) Festepunkter for håndstykkeholder (skruehull)

## (17) Husforsegling

Så snart forseglingen på huset brytes eller fjernes, opphører alle garantikrav!

## (18) Gummiføtter (4x)

## (19) Ventilasjonshull (2x)

Vær oppmerksom på at ventilasjonshullene alltid må holdes fri.



**Alle skruer på kabinettet må kun løsnes av produsenten, ellers bortfaller alle garantikrav!**

## 4.2 Beskrivelse av håndstykke



Fig. 12

(20) Sugelangse

(21) Åpning for DIN-instrumenter med standard skaftdiameter i henhold til DIN EN ISO 1797 på 2,35 mm, sylindrisk TYPE 2 (for instrumenter med maks. diameter på 13 mm)

(22) Håndstykkehylse (kan skrues av)

(23) Håndstykkekappe

(24) Trykknapp

(25) Åpning for lufttilførsel



**Maks. instrumentdiameter ikke større enn 13 mm**

**OBS: Følg alltid den maksimalt tillatte instrumentdiameteren og det tilhørende maksimalt tillatte turtallet som er angitt av instrumentprodusenten.**

**Pass på at disse under ingen omstendigheter overskrides, da dette kan føre til alvorlige skader på kunden og brukeren. Det kan også oppstå vibrasjoner i håndstykket. Vær oppmerksom på din egen sikkerhet og sikkerheten til kunden.**

**Ikke bruk roterende instrumenter som er større enn avbildningen!**

Bruk kun korund-, diamant- og rustfri freser samt slipekapper!

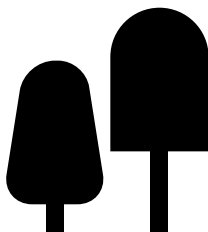

Fig. 13



**Ikke bruk høyere turtall for det brukte instrumentet enn det som er angitt i veiledningen på berøringsskjermen eller det maksimalt tillatte turtallet fra instrumentprodusenten! (se kapittel 4.4.3 «Veiledning»)**

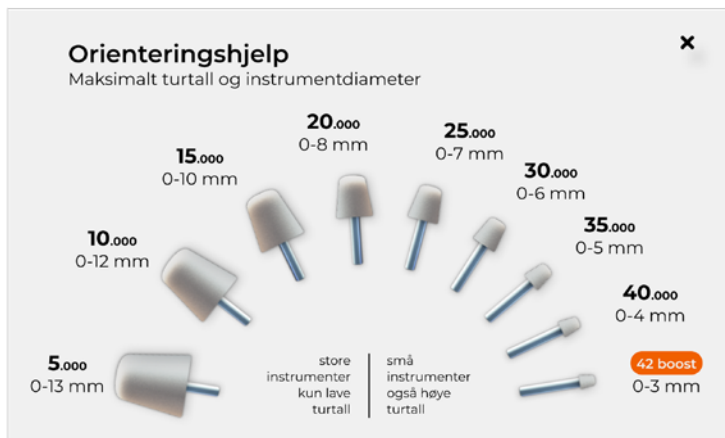

Fig. 14

### 4.3 Beskrivelse av tilkoblingskabel for kaldt apparat



Fig. 15

- (26) Apparatplugg
- (27) Kabel med ferritkjerne
- (28) Strømkontakt

## 4.4 Berørings skjerm

BAEHR PUR VIA har et moderne berøringsdisplay med ulike brukergrensesnitt som du kan bruke til å styre enheten og foreta innstillinger. I tillegg har du tilgang til ulike opplysninger og tips via berørings skjermen. I det følgende blir de ulike brukergrensesnittene forklart.

### 4.4.1 Første gangs bruk med hjelp av installasjonsassistenten

Slå på apparatet med hovedbryteren ON / OFF (11).

Når du slår på enheten for første gang, vises en installasjonsassistent så snart systemet har startet opp. Denne hjelper deg med å foreta individuelle grunnleggende innstillinger. Dette vises kun ved første oppstart (eller når enheten er tilbakestilt til fabrikkinnstillingene), men kan også startes på nytt når som helst via innstillingsmenyen «Start oppsett».

I utgangspunktet kan alle innstillinger endres når som helst i menyen «Innstillinger».

Du gjør følgende innstillinger med installasjonsassistenten:

- Språk
- Yrkesgruppe
- Parametere ved start (håndstykkets turtall og sugeeffekt)

Enheten starter nå alltid med disse innstillingene.



Hvis du ikke ønsker å definere parametere for oppstart, kan du alternativt velge alternativet «Behold siste innstillinger ved avslutning» i menyen «Driftskonfigurasjon». Da starter enheten generelt med de innstillingene som var valgt da den ble slått av.



Av sikkerhetsgrunner tilbys ikke hastighetsverdier på håndstykket over 25 000 o/min og sugestyrker over 8.

Når du er ferdig med installasjonsassistenten, har du muligheten til å ta en guidet tur gjennom de viktigste funksjonene på BAEHR PUR VIA. Skann QR-koden som vises med mobilenheten din.

## 4.4.2 Hovedskjerm-bilde

Enheten kan betjenes fra hovedskjermen, hvor informasjon om de innstilte ytelsesverdiene vises.



Fig. 16

### 4.4.2.1 Start-/ Stopp-knapp (A)

Start-/stoppknappen i midten av skjermen er det første du legger merke til. Ved aktivering skjer det et skifte mellom «Driftsklar» og «Drift».



#### Klar til bruk:

Start-symbolet finnes på knappen.

- ▶ Håndstykket og avsugingen er AV



#### Drift:

Stopp-symbolet finnes på knappen.

- ▶ Håndstykke og avsugingen er PÅ
- ▶ I tillegg er det en roterende ring rundt stopp-symbolet. Ringen dreier seg til høyre eller venstre i henhold til instrumentets innstilte dreieretning.

### 4.4.2.2 Hastighetsskala håndstykke (B)

Hastighetsskalaen viser hastighetsområdet til håndstykket og den aktuelt innstilte hastigheten. Omdreiningstallene vises uten tusener som omdreininger per minutt.

Det er flere måter å endre turtallet på:

1. Velg ved å trykke på ønsket turtall direkte på skalaen (dette gjelder også for «boost»-funksjonen) – turtallet kan velges i området 5000.

2. Ved å skyve glidebryteren opp eller ned – turtallet kan endres i trinn på 1 000.



3. Ved hjelp av de to knappene (enten ved å trykke gjentatte ganger på knappene eller ved å trykke og holde inne) – turtallet kan endres i trinn på 1 000.



4. Ved å klikke på fresebildet (K) og velge et instrument i orienteringshjelpen (**se kapittel 4.4.2.7 «Instrumentikon (K)»** og **kapittel 4.4.3 «Orienteringshjelp»**)– stilles det anbefalte turtallet for det valgte instrumentet inn.

Den valgte hastigheten vises med det store tallet mellom pluss- og minus-knappen. Instrumentikonet (K) endres avhengig av innstilt turtall.

#### 4.4.2.3 Rotasjonsretning (C)

Her vises den innstilte rotasjonsretningen for håndstykket. Ved berøring endres rotasjonsretningen. Når håndstykket er i gang, stoppes det og startes deretter på nytt med endret rotasjonsretning.

#### 4.4.2.4 Avsugingsskala (D)

Avsugingsskalaen viser de mulige sugetrinnene og det aktuelt innstilte sugetrinnet.

Det finnes flere måter å endre sugeeffekten på:

1. Velg ved å trykke på ønsket sugeeffekt direkte på skalaen (dette gjelder også for «boost»-funksjonen).



2. Ved å skyve glidebryteren opp eller ned.



3. Ved hjelp av de to knappene (enten ved å trykke gjentatte ganger på knappene eller ved å trykke og holde inne).

Den innstilte sugestyrken vises med det store tallet mellom pluss- og minus-knappen.



Når du arbeider med BAEHR PUR VIA, er det IKKE mulig å:

- å bruke håndstykket uten avsugning
- å bruke sugesystemet uten håndstykket.

Vi har bevisst valgt dette, da det forhindrer at håndstykkemotoren blir varm og sikrer at støv som oppstår under arbeidet alltid blir avsugd.

Av hygieniske årsaker og for din egen sikkerhet anbefaler vi at du velger en høy sugeeffekt. Vi anbefaler at du kun bruker et lavt sugeeffektnivå hvis du befinner deg i et støvsensitivt miljø. Tenk på din helse og helsen til kundene dine.

#### 4.4.2.5 Minneknappe (E)

Displayet har tre minneknapper, M1, M2 og M3, hvor du kan lagre innstillingene dine og hente dem frem igjen når som helst. Lagring og henting er mulig både under drift og når maskinen står stille.

**Lagre:** Trykk og hold inne (ca. 2 sekunder) til du hører bekreftelsestonen for å lagre den valgte håndstykkhastigheten, rotasjonsretningen og sugenivået til den respektive minneknappen.

**Velg:** Trykk (kort) for å laste inn de lagrede verdiene og bruke dem som innstillinger.

**Slett:** Du kan slette innstillingene til en minneknapp ved å trykke og holde inne minneknappen til du hører en bekreftelsestone. Du kan se at verdiene er slettet ved at det ikke er ringmerker på minneknappen.



Vær oppmerksom på følgende: Hvis du holder en minneknapp inne i mer enn 2 sekunder, lagres de innstilte verdiene på minneknappen. Hvis du lagrer de samme verdiene på minneknappen igjen, blir verdiene på minneknappen slettet.

#### 4.4.2.6 Statuslinje (F)

Ved å trykke på statuslinjen (F) åpnes hurtiginnstillingsmenyen. Her har du muligheten til å lese og bekrefte meldingene som vises (**se kapittel 4.4.5 «Hurtiginnstillingsmeny»**). Under drift er statuslinjen låst og hurtiginnstillingsmenyen kan ikke åpnes. I tillegg vises følgende informasjon på statuslinjen:

##### 4.4.2.6.1 Antall meldinger (G)

Denne meldingen vises først når det er nødvendig å utføre vedlikehold eller når det er andre viktige opplysninger. Denne meldingen vises også i hurtiginnstillingsmenyen, hvor du kan få opp informasjon om den aktuelle meldingen (**se kapittel 4.4.5 «Hurtiginnstillingsmeny»**).

##### 4.4.2.6.2 Støvposefyllingsnivå (H)

Denne informasjonen hjelper deg å vite når det er på tide å skifte støvpose.



Her betyr «full» ikke nødvendigvis at støvposen er «fylt til randen», men at ønsket sugeeffekt ikke lenger kan oppnås fordi porene i støvposen blir mer og mer tilstoppet. Enheten informerer deg om dette i to trinn:

90 % (gul bakgrunn) – Du bør skifte støvposen snart

100 % (oransje bakgrunn) – Du bør skifte støvposen før neste behandling



For informasjon om hvordan du skifter støvpose, se **kapittel 5.2 «Skifte av støvpose»**. Bruk aldri brukte støvposer, spesielt av hygieniske årsaker.

Følg instruksjonene på enheten. Tenk på din egen helse og helsen til kundene dine.



Fyllingsindikatorens funksjon påvirkes av flere faktorer. Av tekniske årsaker kan nivåindikatoren i reagere forskjellig i de ulike sugestadiene (f.eks. avhengig av hvordan slangen / er plassert på håndstykket).

##### 4.4.2.6.3 Klokkeslett (I)

Du kan stille inn gjeldende klokkeslett i menyen «Dato og tid».

##### 4.4.2.6.4 Dato (J)

Du kan stille inn dagens dato i menyen «Dato og tid».

##### 4.4.2.7 Instrumentsymbol (K)

Instrumentsymbolet viser hvilken instrumentstørrelse som er anbefalt for det valgte håndstykkets rotasjonshastighet. Symbolet tilsvarer instrumentets opprinnelige størrelse. Du kan derfor holde instrumentet du bruker foran instrumentsymbolet for å kontrollere om det er egnet for det valgte håndstykkets rotasjonshastighet. Pass på at du ikke berører glassdekelet på berøringsskjermer.



**Hold håndstykket med instrumentet i en liten avstand foran orienteringshjelpen, og kun når håndstykkemotoren er slått av, da glassdekelet på berøringsskjermer kan bli skadet ved kontakt med et (roterende) instrument!**

Trykk på instrumentsymbolet, så åpnes orienteringshjelpen (**se kapittel 4.4.3 «Orienteringshjelp»**). Når håndstykket er i gang, er denne funksjonen deaktivert. Likedan er heller ikke mulig å starte håndstykkemotoren mens orienteringshjelpen er åpen.

### 4.4.3 Orienteringshjelp

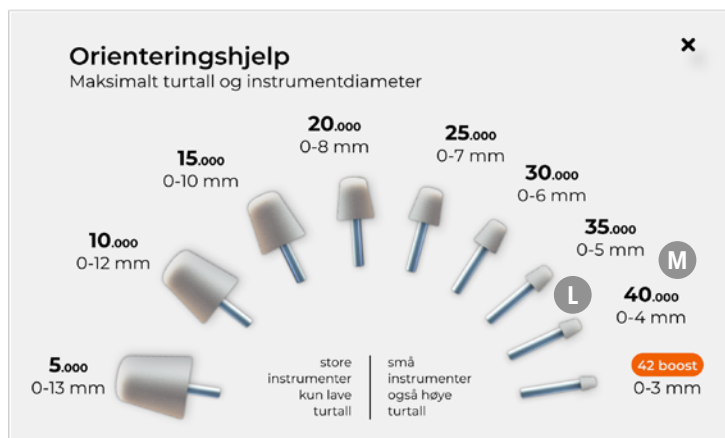

Fig. 17

I veiledningen er det vist forskjellige instrumentdiameterer og det maksimalt anbefalte turtallet for disse.

Hvis du velger et instrument (L) eller de tilhørende verdiene (M) i veiledningen (som tilsvarer det instrumentet som er i bruk), lukkes dette brukergrensesnittet og den maksimalt anbefalte hastigheten for det aktuelle instrumentet stilles inn på enheten.

Du kan sammenligne størrelsen på det brukte instrumentet med bildet for å finne ut hvilket instrument eller hvilken hastighet du må velge.



**Instrumenthodene som er avbildet på veiledningen, skal tjene som orienteringshjelp for å finne den maksimale turtallet for instrumentene dine. Før du begynner å arbeide med et instrument, må du imidlertid følge produsentens angivelser om tillatt maksimal turtall. Den angitte maksimale turtallet må under ingen omstendigheter overskrides. Det er fare for personskade og fare for at apparatet blir skadet.**

#### 4.4.4 Visning «Oransje instrumentsymbol»



Fig. 18

Det er to mulige årsaker til at denne skjermen vises:

1. Hvis håndstykket blir overbelastet under bruk
2. Ved en forekommende systemfeil

Hvis en av disse to situasjonene oppstår, slås håndstykke-motoren og sugeanordningen av av sikkerhetsgrunner (for å beskytte kunden og apparatet):

- Instrumentsymbolet vises i oransje.
- Det genereres en melding i meldingsvisningen.
- Alle motorer slås av (håndstykket av, turbinen av).
- Startknappen / Stopp-knappen er inaktiv, dvs. enheten kan ikke startes.

Se i meldingslisten for å finne ut hvilket tilfelle det dreier seg om:

##### Ved 1. håndstykke overbelastet:

Når du leser meldingen eller berører det oransje instrumentsymbolet, vises det igjen uten farging, og alle funksjoner er tilgjengelige igjen.

##### Ved 2. systemfeilkode:

Du får vist en systemfeilkode i den aktuelle meldingen. En oversikt over utvalgte systemfeilkoder som du kan løse selv, finner du i **kapittel 5.9.1 «Visning av systemfeilkoder på berøringsskjermen»**. I tillegg ber vi deg om å kontakte produsenten ved enhver feil eller funksjonssvikt ved å sende en e-post til / (se **kapittel 9 «Kontaktadresse og produsent»**).

## 4.4.5 Hurtiginnstillingsmeny



Fig. 19

Ved å trykke på statuslinjen åpnes hurtiginnstillingsmenyen.



Under drift er statuslinjen låst for din egen sikkerhet, og hurtiginnstillingsmenyen kan ikke åpnes. Omvendt kan BAEHR PUR VIA ikke startes med knappen på håndstykket når hurtiginnstillingsmenyen er åpen (dette gjelder også når andre menyer er åpne).

Du kan lukke menyen på to forskjellige måter. Enten ved å trykke på X-knappen (W) eller ved å trykke på menyipilen (O).

**Du har følgende muligheter i hurtiginnstillingsmenyen:**

### 4.4.5.1 Brukerprofiler (N)

For å forenkle håndteringen for flere brukere, finner du på venstre side i hurtiginnstillingsmenyen muligheten til å lagre opptil 5 brukerprofiler med individuelle innstillinger. I brukerprofilene kan du foreta følgende individuelle innstillinger i tillegg til de generelle enhetsinnstillingene (f.eks. språk):

- Minneknapper
- Fargemodus

1. Anvendelse: Flere brukere deler en enhet og kan individuelt stille inn minneknapper og fargemodus ved å velge sin brukerprofil.
2. Anvendelse: Én bruker – ulike bruksområder, f.eks. praksis, mobil bruk, sykehjem osv. For hvert bruksområde kan det defineres en brukerprofil med individuelt innstilte minneknapper og fargemoduser.

Det aktive brukerprofilen vises med den uthevede knappen med svart tall. Alle inaktive brukerprofiler kan gjenkjennes på de grå knappene.

For å velge en brukerprofil, trykk bare på den aktuelle knappen. Deretter blir du ført tilbake til hovedskjermen.

Endringer som gjøres i en brukerprofil, trer i kraft umiddelbart. Det er ikke nødvendig å lagre eksplisitt.

## Konfigurere brukerprofil

1. Velg en brukerprofil: Du kommer direkte til hovedskjermen.
2. Konfigurasjon av minneknapper (**se kapittel 4.4.2.5 «Minneknapper (R)»**).
3. Konfigurasjon av fargemodus: Velg fargemodus via statuslinjen / Hurtiginnstillingsmeny / Innstillinger.
4. Bruk brukerprofil.



Når du slår av og på igjen, starter enheten med det sist valgte brukerprofilen.



Ved å tilbakestille til fabrikkinnstillingene tilbakestilles alle brukerprofiler.

### 4.4.5.2 Merknader / Meldinger (P)

Her finner du informasjon/meldinger som må tas hensyn til (og som vises i meldingstilleren på hovedskjermen).



Ved å trykke på meldingen eller pilknappen åpnes informasjonsteksten til den aktuelle meldingen, slik at du kan lese hva du skal gjøre. Så snart du har åpnet, lest og forlatt informasjonsteksten til en melding, vises ikke denne meldingen lenger i «FET» skrift. I tillegg vises ikke lenger informasjonen i meldingstilleren på hovedskjermen.



Når du har forlatt informasjonsteksten, vises nå en X-knapp i stedet for pilknappen ved meldingen, som du kan bruke til å bekrefte at meldingen er «ferdig», slik at meldingen ikke lenger vises i meldingslisten.

En av meldingene er en vedlikeholdsintervallmelding. Denne viser når enheten må sendes inn til kundeservice. Vedlikeholdsintervallet er 900 timer og refererer til driftstidene til håndstykket siden levering / siden siste vedlikehold. Så snart meldingen «Vedlikehold påkrevd» vises i meldingslisten (eller innen 24 måneder (= 730 dager); dette tidsintervallet vises i enheter i antall dager), må du sende inn enheten til vedlikehold for å unngå omfattende og kostbare reparasjoner og for å oppfylle testkravene i VDE 0751-1 for apparatet.

Enheten tenker altså med deg, slik at viktige kontrolltider ikke blir glemt.

### 4.4.5.3 Glidebryter for lysstyrke (Q) / Lydvolum (R)

Med de to glidebryterne for lysstyrke (Q) og lydstyrke (R) for systemlyder kan du tilpasse enheten etter dine ønsker.



Av sikkerhetsmessige årsaker anbefaler vi at du ikke skrur ned volumet helt!

### 4.4.5.4 Andre valgmuligheter

Knappene F til I har følgende funksjoner:



Knappen for låseskjerm (S)

Når du velger denne knappen, vises låseskjermen, som lar deg rense skjermen uten å utløse noen handling på enheten. For å låse opp trykk på opplåsningsknappen i ca. 3 sekunder.



Knappen for hurtigrengjøring av slange (T) (**se kapittel 5.4.5**)



Knappen for vedlikeholdsassistent (U) (**se kapittel 5.4.1**)



Knappen for menyen «Innstillinger» (V) (**se kapittel 4.4.6**)

### 4.4.6 Menyene Innstillinger

I menyen «Innstillinger» finner du følgende informasjon og innstillingsmuligheter:

- Enhetsinformasjon
- Vedlikeholdassistent
- Dato og klokkeslett
- Fargemodus
- Meldinger
- driftskonfigurasjon
- Språkvalg
- Første skritt
- Start oppsett (= installasjonsassistent)
- Fabrikkinnstillinger

Innstillingene kan gjøres ved å trykke på den aktuelle knappen. Du blir guidet gjennom innstillingsmulighetene i det aktuelle brukergrensesnittet.

Ved å trykke på X-knappen kommer du tilbake til hovedskjermen.



Du kan ikke gjøre endringer i menypunktet «Enhetsinfo»! Dette punktet er kun til orientering.



BAEHR PUR VIA gjennomgår ulike kvalitetskontroller før levering. Her blir BAEHR PUR VIA blant annet også underkastet en funksjonskontroll. Ikke bli overrasket hvis enheten allerede har noen måleravlesninger. Dette er helt normalt og betyr ikke at det er et brukt apparat.



Hvis du tilbakestill enheten til fabrikkinnstillingene, blir alle innstillinger (også innstillingene for minneknapene) tilbakestilt til fabrikkinnstillingene. Informasjonen (måleravlesninger osv.) er unntatt fra dette.

## 4.5 Igangsetting

1. Forsikre deg om at det er en støvpose i BAEHR PUR VIA. For å gjøre dette må du koble støvposedekselet fra styreenheten (**se kapittel 5.1 «Åpne/lukk støvposedekselet på styreenheten»**). En støvpose er skjøvet helt inn på innfestingsstykket (7) på innsiden av støvposedekselet. I tillegg befinner turbinbeskyttelsesfilteret seg i støvposekammeret (6). Hvis alt er i orden, kobler du støvposedekselet til styreenheten igjen. Hvis støvposen mangler, må du sette inn en ny støvpose før du tar apparatet i bruk (**se kapittel 5.2 «Skifte støvpose»**).
2. Sørg for at apparatet står sikkert, ikke kan falle ned eller rives ned, og at avluften kan slippe ut uten hindring.
3. Kontroller at hovedbryteren (11) står på AUS (0).
4. Koble den medfølgende strømkabelen (27) med apparatpluggen (26) til kaldapparatkontakten (13).
5. Koble strømkontakten (28) til en godkjent jordet stikkontakt.
6. Slå nå på BAEHR PUR VIA med hovedbryteren (11). Enheten starter, og systemet starter opp. Etter at BA-

EHR-logoen vises kort, vises hovedskjermen (med mindre du slår på enheten for første gang eller etter tilbakestilling til fabrikkinnstillingene, da starter installasjonsassistenten (**som beskrevet i kapittel 4.4.1 Første gangs bruk med hjelp av installasjonsassistenten**). Enheten er klar til bruk ca. 20 sekunder etter at den er slått på.

Etter hver oppstart er følgende verdier innstilt:

- Roteringsretning = slik du slo av enheten
- Håndstykkets turtall = som angitt i installasjonsassistenten, eller som da enheten ble slått av, **se kapittel 4.4.1 «Første gangs bruk med installasjonsassistenten»**.
- Håndstykkemotor = Stopp
- Avgugningsnivå = som angitt i installasjonsassistenten, eller slik du slo av enheten, **se kapittel 4.4.1 «Første gangs bruk med installasjonsassistenten»**.
- Avgugning = Stopp

Disse innstillingene vises også på berøringsskjermen. BAEHR PUR VIA er nå klar til bruk.



For at berøringsskjermen skal reagere best mulig på berøringene dine, bør du plassere enheten slik at du ser rett på skjermen og ikke betjener den fra siden eller ovenfra.

7. Ta nå håndstykket i hånden og stikk et instrument med skaftdiameter 2,35 mm så dypt som mulig inn i åpningen for DIN-instrumenter (21). Bruk kun instrumenter med standard skaftdiameter i henhold til DIN EN ISO 1797 fra 2,35 mm, sylindrisk TYPE 2. Da BAEHR PUR VIA har en hurtigspenningstang, må instrumentet bare settes inn (helt) så dypt som mulig for å sikre at det sitter godt fast. Instrumentets hode må ikke være større enn det største instrumenthodet som er avbildet i veiledningen (maks. 13 mm).



**Bruk aldri instrumenter med oljete, slitte, riper eller bøyde skaft. Ellers kan det ikke garanteres at instrumentet holdes fast i håndstykket!** Dette kan også føre til ubalanse i håndstykket, noe som kan skade håndstykket. Ubalansen kan også påvirke instrumentets stabile hold.



**FORSIKTIG Fare for personskade! Forsøk aldri å stikke instrumenter inn i åpningen (21) eller trekke dem ut mens håndstykket er i gang. Instrumenter må kun skiftes når håndstykket er slått av.**



**Instrumenthodene som er avbildet på orienteringshjelpen (fig. 17) tjener som orienteringshjelp for å finne det maksimale turtallet for instrumentene. Før du arbeider med et instrument, må du alltid følge produsentens angivelser om tillatt maksimalt turtall. Denne må under ingen omstendigheter overskrides. Det er fare for personskade og fare for at apparatet blir skadet.**

8. Velg nå det tillatte maksimale turtallet eller et annet turtall under dette som er nødvendig for instrumentet du ønsker å arbeide med. De avbildede instrumenthodene (maks. diameter) og tilhørende turtall skal hjelpe deg med å finne det tillatte maksimale turtallet for instrumentene dine raskt og sikkert. Det tillatte maksimale turtallet må under ingen omstendigheter overskrides, da dette kan føre til skade på instrumentet eller håndstykket. Det kan også oppstå skader på grunn av avbrutte instrumenthoder. Du finner riktig tillatt maksimal hastighet for instrumentet du ønsker å bruke ved å sammenligne instrumenthodets diameter på orienteringshjelpen (fig. 17) med de avbildede instrumenthodene. Når du har funnet en overensstemmelse, berører du instrumenthodet som du mener er riktig med fingrene (ikke berør glassflaten med instrumentet). Når det tillatte maksimale turtallet innstilt. Turtallet vises på displayet. Lavere turtall er generelt tillatt for alle instrumenter. I tillegg til instrumenthodene som er vist, kan du også velge de tilhørende verdiene for å stille inn riktig maksimalt turtall for det aktuelle instrumentet.



**Hold håndstykket med instrumentet i en liten avstand foran orienteringshjelpen, og kun når håndstykkemotoren er slått av, da glassdekselet på berøringsskjer-**



**men kan bli skadet ved kontakt med et (roterende) instrument!**

**Dette er et anbefalt turtall. Det tillatte maksimale turtallet for instrumentet finner du i databladet fra instrumentprodusenten. Den tillatte maksimale rotasjons hastigheten må under ingen omstendigheter overskrides, da dette kan føre til skade på instrumentene eller håndstykket. Det kan også oppstå skader på grunn av ødelagte instrumenter.**

**Før hver bruk må du kontrollere** at det roterende instrumentet kan føres helt inn i håndstykket og sitter godt (ingen slark, ingen skrapelyder). Sørg for at det roterende instrumentet ikke er skadet (f.eks. ved å kontrollere skaftet med en fresemåler). Kontroller også ved å slå på håndstykket kort før bruk om apparatet lager andre lyder enn vanlig.

9. Du kan nå slå på håndstykkemotoren med startknappen/stoppknappen i midten av berøringsskjermer eller med trykknappen (24) på håndstykkets håndtak. Pilen på startknappen/stoppknappen forvandles til et stoppsymbol, håndstykket og sugesystemet er på. Rotasjonsringen rundt stoppsymbolet dreier seg til høyre eller venstre i henhold til instrumentets innstilte dreieretning. Instrumentet roterer med den hastigheten du har angitt, og avsugingen virker på det angitte avsugingstrinnet. Du kan nå endre motorhastigheten på håndstykket ved hjelp av hastighetsskalaen, men du må ikke overskride den tillatte maksimale hastigheten for det brukte instrumentet. Den valgte hastigheten vises på displayet.



**Når du endrer hastigheten i trinn på 1 000 (knappene + og - eller med glidebryteren), må du passe på at den maksimalt tillatte instrumentstørrelsen også endres så snart du når neste definerte maksimale hastighet. Dette vises ved hjelp av den tilhørende instrumentavbildningen over start-/stopknappen. Den faktiske hastigheten vises på displayet.**

Eksempel: Hastigheten er innstilt på 5 000 o/min. Trykk

nå på (+)-tasten til du når neste forhåndsinnstilte turtall (10 000 o/min). Nå endres instrumentpanelet over startknappen/stoppknappen til det neste mindre instrumentpanelet. Dette gjør deg oppmerksom på at det nå må brukes en annen maksimal instrumentdiameter.



**Instrumenthodene som er avbildet på veiledningen, skal tjene som orienteringshjelp for å finne den maksimale turtallet for instrumentene dine. Før du begynner å arbeide med et instrument, må du imidlertid følge produsentens angivelser om tillatt maksimal turtall. Den angitte maksimale turtallet må under ingen omstendigheter overskrides. Det er fare for personskade og fare for at apparatet blir skadet. Maksimal turtall for det instrumentet som er i bruk må ikke overskrides.**



**Pass på at du ikke blokkerer håndstykkets motor ved overbelastning. Dette kan for eksempel skje hvis instrumentet setter seg fast i noe (f.eks. et håndkle) mens du arbeider. Slå deretter av enheten så raskt som mulig med hovedbryteren (11) eller koble den fra strømmettet så raskt som mulig. Så snart apparatet er koblet fra strømmettet, fjern blokkeringen og kontroller apparatet for skader (f.eks. om instrument eller håndstykke er skadet).**



**Koble enheten til strømmettet og slå den på igjen først når du har fastslått at den ikke er skadet.** Kontroller nå enheten ved en hastighet på 5000 o/ min med et lite instrument (maks. Ø 7 mm) og test forsiktig hele hastighetsområdet trinnvis. Hvis du ikke finner noe her heller, kan du fortsette arbeidet forsiktig.

10. Med sugeskalaen kan du endre sugeeffekten. Det valgte sugetrinnet vises på displayet.

11. Med startknappen/stoppknappen på styreenheten eller trykkknappen (24) på håndstykket kan du slå håndstykkemotoren og sugeturbinen av og på.



Vær oppmerksom på at sugeanordningen slås av automatisk når du slår av håndstykket.

12. Med knappen for rotasjonsretning kan du endre rotasjonsretningen til håndstykket til venstre eller høyre (f.eks. for høyre- eller venstrehendte). Dette vises på displayet ved at dreieringen rundt stoppsymbolet dreier seg mot høyre eller venstre, avhengig av instrumentets innstilte dreieretning.



Det er også mulig å endre rotasjonsretningen mens håndstykket er i gang.

13. Du kan gjøre endringer:

- før håndstykket er i drift
  - ▶ ved innkobling av håndstykkemotoren fungerer apparatet med de forhåndsinnstilte verdiene
- mens håndstykket er i drift
  - ▶ endrede innstillinger trer i kraft umiddelbart

**Før hver bruk må du kontrollere** at det roterende instrumentet kan føres helt inn i håndstykket og sitter godt (ingen slark, ingen skrapelyder). Sørg for at det roterende instrumentet ikke er skadet (f.eks. ved å kontrollere skaffet med en fresemåler). Kontroller også ved å slå på håndstykket kort før bruk om apparatet lager andre lyder enn vanlig.

Vi er overbevist om at du etter kort tid vil kunne arbeide sikkert og riktig med BAEHR PUR VIA, og ønsker deg mye glede og suksess i arbeidet ditt!

#### 4.6 Hjelp til instrumentbytte



Fig. 19a

Hjelp til instrumentbytte

Vi har utviklet en instrumentbyttehjelp som passer til Easy-Clean Pro-spenntangen, som skal gjøre det enklere å bytte (trekke ut og sette inn) svært små instrumenter (instrumentdiameter: ca. 1,5 mm - ca. 5,0 mm).



**Les absolutt følgende instruksjoner nøye! De inneholder viktig informasjon for å beskytte deg, andre og enheten din mot skade! Bruk må kun utføres av kvalifisert fagpersonell.**



**FORSIKTIG** Fare for personskade! Forsøk aldri å skifte instrument på håndstykket mens håndstykkemotoren er i gang. Dette må kun gjøres når håndstykkemotoren er slått av.



Kun det tilhørende verktøyet må brukes til å skifte instrument. Annen bruk og andre bruksområder skjer på eget ansvar og kan medføre fare. Enhver form for misbruk er forbudt. Feil bruk kan føre til personskader og materielle skader. Produsenten kan ikke holdes ansvarlig for skader som skyldes bruk som ikke er i samsvar med bruksanvisningen, ukvalifisert personell eller feil betjening. Ved feil bruk bortfaller alle krav på garanti.



Rengjør og desinfiser instrumentbyttehjelpen etter hver bruk, og sørg for at den alltid er i hygienisk stand før bruk.



Av hygieniske årsaker må du rengjøre og desinfisere instrumentbyttehjelpen etter bruk med BAEHR desinfeksjonsmiddelkonsentrat for instrumenter (art.nr. 11008).



Bildene er kun ment som illustrasjon og trenger ikke nødvendigvis å gjenspeile BAEHR PUR VIA. Tekniske og visuelle endringer forbeholdes.

#### Koble til instrumentet:



Fig. 20

Sett instrumentskaftet inn i spennungen på håndstykket.



Fig. 21

Hold instrumentbyttehjelpen vannrett i forhold til håndstykket.



Fig. 22

Med den nedsenkede delen på toppen av instrumentbyttehjelpen, sett instrumentene inn i håndstykket til de stopper.

#### Trekk ut instrumentet:



Fig. 23

Hold instrumentbyttehjelpen vannrett i forhold til håndstykket. Plasser instrumenthodet bak utsparingen på instrumentbyttehjelpen.



Fig. 24

Legg tommelen over utsparingen på instrumentbyttehjelpen, slik at instrumentet ikke faller ned når det trekkes ut.



Fig. 25

Tre instrumentet forsiktig ut av spennungen på håndstykket ved hjelp av instrumentbyttehjelpen.

Under [www.fusspflege.com/easy-clean](http://www.fusspflege.com/easy-clean) finner du også en detaljert videoinstruksjon for bruk av instrumentbyttehjelpen.

## 5. Vedlikehold og pleie

I de følgende kapitlene forklarer vi hvordan du selv kan utføre ulike vedlikeholdsarbeider på BAEHR PUR VIA.

**⚠ Alle bilder er kun ment som illustrasjon. Tekniske og visuelle endringer forbeholdes.**

### 5.1 Åpne/lukk støvdekselet på styreenheten

#### 5.1.1 Åpne

For å åpne støvdekselet på styreenheten, gå frem på følgende måte:

Ta tak i støvposedekselet ved håndtaket og trekk det av styreenheten (se fig. 26). Når du trekker av, vil du merke en lett motstand som skyldes magnetlåsene.

#### 5.1.2 Lukke

**⚠ Før du setter støvdekselet på plass igjen, må du kontrollere at gummipakningen (8) sitter riktig, er ren og i perfekt stand, slik at den gir luftett forsegling.**

For å lukke støvdekselet på styreenheten går du frem som følger:

Før støvposen som er festet til støvposedekselet inn i støvposekammeret, og pass på at den ikke henger fast eller blir klemt fast noe sted.

Magnetene trekker støvposedekselet mot huset og lukker det dermed (se fig. 27).

**⚠ Kontroller at støvdekselet sitter godt på huset og passer godt overalt.**



Når du skifter støvpose, må du passe på at støvposen ikke kommer i klem mellom styreenheten og støvposedekselet. Hvis dette er tilfelle, fjern støvposedekselet igjen og pass på at støvposen ikke kommer i klem når du lukker den.

**⚠ Før du lukker støvposedekselet og fortsetter arbeidet, må du alltid kontrollere at turbinesikringsfilteret (rektangulært) er på plass og at du har satt en ubeskadiget støvpose riktig på støvposestøtten (7) for støvposen (9), slik at det ikke kommer smuss inn i turbinen som kan skade apparatet.**



Fig. 26: Åpne



Fig. 27: Lukke

### 5.2 Skifte av støvposen

Støvposen (9) må skiftes ut så snart som mulig når støvposen er full og «100 %» vises (for mer informasjon, se **kapittel 4.4.2.6.2 «Støvposens fyllingsgrad»**).

Vi anbefaler å skifte støvpose hver tredje uke for å unngå overdreven bakterieoppbygging. For å skifte støvpose, gå frem som følger:

1. Fjern støvposeheten fra styreenheten (**se kapittel 5.1 «Åpne/lukk støvposedekselet på styreenheten»**).
2. Trekk den gamle støvposen av oppsamlingsrøret (7). Lukk åpningen på støvposen med papplappen som sitter på pappforsterkningen på støvposen, ved å brette den over åpningen. Kast støvposen, helst i en trykkforseglet pose.

3. Rengjør støvposeholderen og støvposedekselet hver gang du skifter støvpose for å sikre optimal sugeevne og forhindre bakteriedannelse. Tenk på helsen din!



For rengjøring anbefaler vi BAEHR alkoholfrie hurtigdesinfeksjonsservietter (art.nr. 11000, 11001, 11044).

4. Skyv den nye støvposen forsiktig med åpningen helt inn på monteringsstøtten (7) til (papp-)forsterkningen ligger helt an mot støvposedekselet. Pass på at du plasserer støvposen fra slik at den passer nøyaktig i den forhåndsdefinerte fordypningen.



**Pass på at du ikke skader støvposen når du skyver den på, og at du ikke bøyer falsene.**

5. Sett støvposedekselet tilbake på styreenheten (**se kapittel 5.1 «Åpne/lukke støvposedekselet på styreenheten»**).

### 5.3 Filterbytte



Vi anbefaler å skifte støvpose regelmessig (minst hver tredje uke) og alle filtre minst hver sjetten måned for å forhindre overdreven opphopning av bakterier. Tenk på helsen din! Bruk aldri brukte støvposer!

Før vi beskriver hvordan filteret skiftes, vil vi gi deg en kort innføring i filtersystemet som brukes i BAEHR PUR VIA.

#### 1. Filter: Støvpose

Støvposen (9) med integrert skumblokk (filterposekonstruksjon «lovbeskyttet i Tyskland»), som er spesielt utviklet for BAEHR PUR VIA, har høyere støvopptaksevne sammenlignet med tidligere alternativer. Dette er mulig takket være et innovativt forfiltermateriale av åpenporet skum som fyller posen maksimalt. Allerede der blir grovere og finere partikler holdt tilbake. Dette forhindrer at finfilteret tetter seg for tidlig. Resultatet: En konstant høy sugeeffekt og et hygienisk arbeidsmiljø på høyeste nivå. Støvposen befinner seg i støvposekammeret (6) på monteringsstøtten (7) for støvposen (9).

Du kan bestille flere støvposer fra BAEHR. Bruk aldri brukte støvposer! Bruk kun originale støvposer som du finner på **kapittel 8 «Reservedeler, forbruksmaterieell og tilbehør»**.

**Se kapittel 5.2 «Skifte av støvpose»** for informasjon om hvordan du skifter støvposen.

#### 2. Filter: Turbinbeskyttelsesfilter

Turbinbeskyttelsesfilteret (6a) hindrer større deler i å komme inn i turbinene (f.eks. hvis du har glemt å installere en støvpose). Turbinbeskyttelsesfilteret befinner seg i støvposekammeret (6) på filtergitteret.

#### 3. Filterdeksel (avtrekksfilter)

Filterdekselet (10) inneholder flere forskjellige filttyper med ulike egenskaper:

- Grovfilterfiber  
Dette fiberfilteret filtrerer grovere partikler ut av avtrekksluften.
- Finfilterfiber  
Dette fiber materialet filtrerer de fineste partiklene fra avtrekksluften. Filterfiber materialet er imidlertid også ansvarlig for å filtrere virus og bakterier fra avtrekksluften.
- Aktivt kullfilter  
Dette fiberfilteret sørger for at de fleste lukter blir nøytralisert.

Hvordan du skifter fiberfiltene i filterdekselet, finner du i bruksanvisningen **kapittel 5.3.2 «Skifte av filter (avtrekksfilter)»**.



**Bare originale støvposer og originale filtre må brukes!**



Brukte filtre må ikke rengjøres, og støvposen må ikke tømmes og deretter brukes på nytt. Bruk alltid nye filtre eller en ny støvpose ved hvert filterbytte.



Brukte filtre kastes i restavfallet. Disse bør kastes i en trykkløstpose.

#### 5.3.1 Skifte av turbinbeskyttelsesfilter



**Turbinbeskyttelsesfilteret og alle andre filtre må skiftes umiddelbart hvis du har arbeidet med BAEHR PUR VIA uten støvpose (glemt) eller hvis en støvpose har sprukket.**

For å skifte turbinbeskyttelsesfilteret går du frem på følgende måte:

1. Fjern støvposedekelet fra styreenheten (se kapittel 5.1 «Åpne/lukke støvposedekelet på styreenheten»).
  2. Trekk det gamle turbinbeskyttelsesfilteret ut av støvposekammeret.
  3. Rengjør støvposekammeret, støvposedekelet og filtergitteret hver gang du skifter filter.
- i** For rengjøring anbefaler vi BAEHR alkoholfrie hurtigdesinfeksjonsservietter (art.nr. 11000, 11001, 11044).
4. Sett et nytt turbinbeskyttelsesfilter på filtergitteret.
  5. Sett støvposedekelet tilbake på styreenheten med støvposen riktig på plass (se kapittel 5.1 «Åpne/lukke støvposedekelet på styreenheten»).

### 5.3.2 Skifte av filter (avtrekksfilter)

Generelt anbefaler vi å skifte alle filtre i enheten regelmessig **minst hver sjette måned**.

**i** Du må også skifte turbinbeskyttelsesfilteret og alle andre filtre hvis:

- ▶ Du har installert en ny støvpose, men meldingen «100 %» vises fortsatt på statuslinjen.
- ▶ Du føler at meldingen «100 %» vises for tidlig på statuslinjen etter at støvposen er skiftet.

For å skifte filteret i filterdekelet, gjør du følgende:

1. Filterdekelet (10) løsnes fra apparatet ved å trekke det forsiktig bort fra siden av apparatet. Bruk engangshansker til dette.



Fig. 28

**!** Vær forsiktig når du rengjør, slik at du ikke skader skummet inne i apparatet.

2. Fjern filterdekelet (10) og rengjør avluftskanalen på styreenheten med BAEHR alkoholfrie hurtigdesinfeksjonsservietter (art.nr. 11000, 11001, 11044).
3. Ta ringen ut av filterdekelet og kast grovfilteret som ligger i den.
4. Ta ut finfilterduken og aktivkullfilteret fra filterdekelet og kast dem.
5. Rengjør filterdekelet og ringen med BAEHR alkoholfrie hurtigdesinfeksjonsservietter (art.nr. 11000, 11001, 11044).
6. Sett inn de nye filtrene (1. aktivkullfilter, 2. finfilterduk).
7. Sett ringen inn i filterdekelet slik at tappene ligger i de tiltenkte utsparingene. Ringen presser de to innvendige filtrene fast så snart filterdekelet er satt på plass igjen.
8. Legg grovfilterduken inn i ringen. Vær oppmerksom på at grovfilterduken har en fin og en grov side. Den fine siden ligger mot det fineste filterfiberlaget. Ikke bruk spisse eller skarpe gjenstander.
9. Sett deretter filterdekelet tilbake på kontrollenheten slik at det klikker på plass. Forsikre deg om at den sitter godt fast på enheten.

Filterdekelet er konstruert på følgende måte:



Fig. 29

## 5.4 Vedlikehold (rengjøring og desinfeksjon)

For å unngå overføring av sykdomsfremkallende stoffer må kravene til hygiene og desinfeksjon fra nasjonale ansvarlige myndigheter følges nøye. Bruk personlig verneutstyr (PVU) ved rengjøring og repressering.

For rengjøring og desinfisering anbefaler vi BAEHR alkoholfrie hurtigdesinfeksjonsservietter (art.nr. 11000, 11001, 11044) eller et ikke-alkoholbasert flatedesinfeksjonsmiddel. Desinfeksjons- og rengjøringsmidler skal brukes i henhold til produsentens anvisninger.



**Ikke bruk syrer, sterke baser, løsemidler eller etsende midler til rengjøring. Rengjøringsmidlene du bruker må være kompatible med materialet.**



Bruk av desinfeksjonsmidler kan føre til en lett bleking eller matting av overflatene. Dette har imidlertid ingen innvirkning på enhetens funksjon eller sikkerhet.



**Dypp aldri apparatet eller håndstykket i vann eller andre væsker, da det er fare for elektrisk støt.**



**Bruk aldri desinfeksjonsspray, da dette kan føre til at fuktighet trenger inn i apparatet, noe som kan forårsake skader på lagrene eller elektronikken eller til og med utgjøre fare for elektrisk støt!**

### 5.4.1 Vedlikeholdsassistent

Noen vedlikeholds- /servicearbeider kan du utføre selv. For dette formålet har vi opprettet vedlikeholdsassistenten, som veileder deg trinn for trinn gjennom de aktuelle servicearbeidene.



Du kan åpne vedlikeholdsassistenten ved å klikke på knappen (U) (fig. 19). Skann QR-koden som vises her med mobilenheten din for å gå til den aktuelle nettsiden for vedlikeholdsassistenten. Ta en titt for å finne ut hvilke vedlikeholdssoppgaver som er tydelig forklart her.

Vedlikeholdsassistenten kan også åpnes via følgende nettside: [fusspflege.com/fusspflegemotoren-wartung](https://fusspflege.com/fusspflegemotoren-wartung)

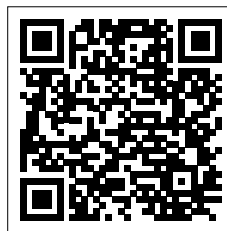

### 5.4.2 Rengjøring/desinfeksjon etter hver behandling

Etter hver behandling må du utføre en hurtigrengjøring av slangen (**se kapittel 5.4.5 «Hurtigrengjøring av slange»**) og en desinfiserende avtørring på utsiden av håndstykket, håndstykkeholderen, slangen og på frontene av apparatet (følg virketiden, ikke tørk av og la luft tørke før neste behandling). Vi anbefaler BAEHR alkoholfrie hurtigdesinfeksjonsservietter (art.nr. 11000, 11001, 11044) til dette formålet. Den valideringen av denne desinfeksjonsservietten som kreves i henhold til ISO 17664-2:2021, ble utført ved bruk av BAEHR alkoholfrie hurtigdesinfeksjonsservietter (art.nr. 11044) med en virketid på 1 minutt.



For å rengjøre berøringsskjermen uten å aktivere enheten, aktiverer du låseskjermen med knappen (S) (fig. 19). For å låse opp, trykk på låseknappen i ca. 3 sekunder.

### 5.4.3 Daglig rengjøring / Desinfeksjon

Rengjør og desinfiser BAEHR PUR VIA hver arbeidsdag eller etter forurensning på følgende måte:

- 1. Slå av enheten ved hjelp av hovedbryteren (11) eller koble den fra strømforsyningen.**
2. Utfør en rengjørende desinfeksjon ved å tørke av alle overflater på styreenheten.
3. Skru håndstykkets hylse (22) av håndstykkets hette (23).

4. Rengjør håndstykkets hette med en liten, myk børste om nødvendig for å fjerne synlig smuss.



**Håndstykkets kappe med de elektroniske delene av håndstykkets må under ingen omstendigheter legges ned i væske, det samme gjelder håndstykkets motor.**



For å kunne utføre desinfeksjon av håndstykke-motoren / den fremre delen på en bedre måte, trekker du håndstykke-motoren ut av håndstykke-kekappen (se fig. 45 i kapittel 5.4.9.1 «Demontering av slangen»). Etter rengjøring og desinfisering skyver du håndstykket (med tilkoblet strømkabel) tilbake på plass i håndstykke-keheten. Se fig. 55 i kapittel 5.4.9.3 «Montere slangen på nytt».

5. Utfør en desinfeksjon ved å tørke av håndstykkets hylse utvendig og innvendig samt håndstykkets motor / fremre del med en ikke-fikserende rengjørings- og desinfeksjonsklut (vi anbefaler BAEHR alkoholfrie hurtigdesinfeksjonsservietter, 1 min. (art. nr. 11000, 11001, 11044); følg virketiden, ikke tørk av og la luftetørke før montering).
6. Skru håndstykke-hylsen tilbake på håndstykke-keheten.

Ytterligere produsentinformasjon (om rengjøring, desinfeksjon og sterilisering av roterende instrumenter) finner du på [www.fusspflege.com](http://www.fusspflege.com) i nedlastingsområdet på kundeportalen.

#### 5.4.4 Autoklaving av bestemte deler av håndstykket

Håndstykke-hylsen (22) (se fig. 12) og visse deler av håndstykkets frontdel (37) (se fig. 41) kan autoklaveres:



**OBS! Behandling i varmluftsterilisator er IKKE «autoklaving»!** Håndstykket og den fremre delen av håndstykket må IKKE steriliseres i varmluftsterilisator. Gustav Bæhr GmbH påtar seg ikke ansvar for eventuelle skader som følge av manglende overholdelse.

Deloversikt (se fig. 41 og 42)	autoklaver- bart	kan legges i desinfek- sjonsmiddel
Håndstykke-hylse (22)	✓	✗
Frontdel av hånd- stykke monterert (37)	✓	✗
Kobling (36)	✗	✗
Demper (38)	✗	✗
Deler av hånd- stykkets frontdel demontert (se fig. 42) unntatt:	✓	✓
<b>Kulelager 4 x 9 x 4 (42)</b>	✗	✗
<b>Kulelager med flens (50)</b>	✗	✗

Tabell 1



**Slå av apparatet med hovedbryteren (11) eller trekk ut støpselet (28) fra stikkkontakten.**

For å forberede arbeidet, skru håndstykke-hylsen (22) av håndstykke-keheten (23) (se fig. 12) og løsne den fremre delen av håndstykket fra håndstykke-motoren (35) (se fig. 41) (med det flate spesialverktøyet, se kapittel 5.4.10.1 «Instruksjoner for demontering av håndstykket»).



**Pass på å holde håndstykket oppover for ikke å miste den lille koblingen (36), som kan falle ut under dette trinnet. For å skru av den fremre delen av håndstykket, trenger du ikke koble motoren fra håndstykkets tilkoblingsledning.**



**Den monterte frontdelen (37) på håndstykket må under ingen omstendigheter dyppes i væske. Gustav Bæhr GmbH påtar seg ikke ansvar for eventuelle skader som følge av manglende overholdelse.**

#### 5.4.4.1 Autoklaving av håndstykkehylsen

##### Rengjøring og desinfeksjon

Før autoklaving må den avskrudde håndstykkehylsen (22) tørkes grundig av med en desinfeksjonsserviett, både utvendig og innvendig. Vi anbefaler for eksempel BAEHR alkoholfrie hurtigdesinfeksjonsservietter, art.nr. 11000, 11001, 11044. Pass på at overflatene forblir fuktige i minst 1 minutt. Skyll deretter med rennende vann og legg i demineralisert vann (VE-vann) i ca. 1 minutt. Etter at håndstykket er tatt ut for tørking, legg det på et rent, lofritt tøyestykke. Sørg for at håndstykket er helt tørt.

##### Autoklavere

Legg det rensede, desinfiserte og helt tørre håndstykkehylseret i autoklaven og start et egnet program. Autoklaving er validert ved 134 °C med en holdetid på 3 minutter (lengre holdetider er tillatt!). Håndstykket var pakket inn (folie-papir emballasje i henhold til EN ISO 11607).

#### 5.4.4.2 Autoklaving av håndstykkeets frontdel



**OBS! De to kulelagrene må ikke neddykkes i væske.**



**OBS! Den monterte håndstykket (37) må ikke legges ned i væske. Gustav Baehr GmbH påtar seg ikke ansvar for eventuelle skader som følge av manglende overholdelse.**

##### Rengjøring og desinfeksjon

Før autoklaving må den demonterte fremre delen av håndstykket (**uten kulelager**) legges i et ikke-proteinfikserende, VAH-godkjent rengjørings- og desinfeksjonsmiddel i henhold til kapittel 5.4.10.1. Vi anbefaler for eksempel BAEHR desinfeksjonsmiddelkonsentrat for instrumenter, art. nr. 11008 (4 %, 5 min) og bruk av et ultralydbad. For små deler er for eksempel desinfeksjonsbeholderen for freser, art. nr. 20629, egnet. Skyll deretter grundig under rennende vann og legg til slutt i VE-vann i ca. 1 minutt. Legg alle delene på et rent, lofritt tøyestykke for å tørke. Før sterilisering må alle delene være helt tørre!



**OBS! Koblingen (36) og demperen (38) (se fig. 41) kan ikke autoklaveres.**



**OBS! De to kulelagrene må ikke legges i autoklaven når de er demontert.**

##### Autoklavere

Legg de rensede, desinfiserte og tørre delene av håndstykkeets frontdel i autoklaven og start et passende program. Autoklaving er validert i demontert tilstand ved 134 °C med en holdetid på 3 minutter (lengre holdetider er tillatt!). De enkelte delene og håndstykket var pakket inn (folie-papir-emballasje i henhold til EN ISO 11607).



Den fremre delen av håndstykket kan i prinsippet også autoklaveres i sammenmontert tilstand (ikke validert). I dette tilfellet kan de to kulelagrene som finnes i den også legges i autoklaven. Vi anbefaler imidlertid å autoklavere den i demontert tilstand som beskrevet ovenfor.



**Vær oppmerksom på instruksjonene i teksten: visse deler må ikke legges i desinfeksjonsmiddel eller i autoklav, da de ellers kan bli skadet. Tabell 1 gir en oversikt. Gustav Baehr GmbH påtar seg ikke ansvar for eventuelle skader som følge av manglende overholdelse.**

#### 5.4.5 Rengjøring av slanger



**Før du begynner med hurtigrengjøring av slangen, må du fjerne eventuelle instrumenter som fortsatt sitter fast i åpningen for DIN-instrumenter (21).**

1. Hold håndstykket slik at slangen fra styreenheten til håndstykket er strukket fra ned til opp (håndstykket er i en høyere posisjon enn styreenheten), slik at støvet blir bedre avledet.
2. Start hurtigrengjøring av slangen via hurtiginstillingsmenyen ved å trykke på knappen (T) (fig. 19).
3. På berørings skjermen vises en nedtelling som teller ned fra 3 til 1. Gjør deg klar for hurtigrengjøring av slangen: Så snart rengjøringen starter, følger du nøyaktig instruksjonene som vises på berørings skjermen.
4. Etter at hurtigrengjøring av slangen er utført, fører enheten deg tilbake til hovedskjermen.





Bruk engangshansker til rengjøring.



Pass på at du holder håndflaten over luftinnløpsåpningen (25) slik at du dekker åpningen helt, slik at det ikke kan strømme luft gjennom håndstykket og det oppstår et undertrykk. Så snart du løfter hånden igjen, suges løst støv som har lagt seg på slangeveggen inn i støvposen. Pass på at apparatet står sikkert og ikke kan falle ned under hurtigrensing av slangen.



Vi anbefaler at du utfører hurtigrensing av slangen etter hver kundebehandling. Tenk på din egen helse og helsen til kundene dine.

#### 5.4.6 Rengjøring av trykknapp

Hvis trykknappen er skitten eller ikke fungerer som den skal, gjør du følgende:



Slå av enheten med hovedbryteren (11) eller koble enheten fra strømmettet. Før du begynner rengjøringen, må du fjerne eventuelle instrumenter som fortsatt sitter fast i åpningen for DIN-instrumenter (21).



Bruk engangshansker til rengjøring.



Fig. 30

Ta trykknappen mellom tommelen og pekefingeren og trekk den ut av trykknapphuset.



Fig. 31

Rengjør trykknappen og trykknapphuset med en børste.



Fig. 32

Deretter gnir du av trykknappen og trykknapphuset med BAEHR hurtigdesinfeksjon for overflater (art.nr. 11002).



Fig. 33



Unngå å få spenntangrenseren 2 inn i åpningen på knapphuset. Dette kan skade trykknappmembranen.



Fig. 34

Sett trykknappen tilbake i trykknapphuset og kontrollér at funksjonen er tilbake ved å teste om trykknappen kan beveges.

### 5.4.7 Easy-Clean Pro spenntang

Vi er glade for å kunne informere deg om at Easy-Clean Pro-spenntang er innebygd i håndstykket ditt.

Smuss som oppstår under arbeidet kan føre til at et instrument som du bruker med håndstykket, stopper opp i en konvensjonell spennanordning/-tang, selv om motoren er i gang. Dette kan fremskyndes ved bruk av kremer, oljer, fett eller lignende. Konsekvensen: Spennanordningen/-tangen er ikke lenger eller bare delvis funksjonell og måtte tidligere sendes til fabrikk for vedlikehold og rengjøring. For å redusere disse vedlikeholdsintervallene på fabrikk har vi utviklet Easy-Clean Pro-spenntang. Disse kan du enkelt rengjøre selv uten store anstrengelser.

Easy-Clean Pro-spenneklemmen må rengjøres minst én gang i måneden med Easy-Clean Pro-rengjøringsmiddel! Anbefaling: Ved gjennomsnittlig 8 til 10 behandlinger per dag bør du rengjøre spenntangen hver 14. dag med det medfølgende verktøyet. Hvis du av hygieniske årsaker ønsker å rengjøre spenntangen daglig – på samme måte som selve apparatet – må du kun bruke spenntangrens 2 (børste) med BAEHR alkohol (art.nr. 11032).



**Les følgende rengjøringsinstruksjoner nøye!** De inneholder viktig informasjon for å beskytte deg, andre og enheten din mot skade!



**Utfør aldri rengjøring på en enhet som fortsatt er koblet til strømmettet. Slå først av apparatet på hovedbryteren (11) eller trekk ut støpselet (28) fra stikkkontakten.**



**FORSIKTIG Fare for personskade! Forsøk aldri å rengjøre håndstykket mens motoren er i gang. Dette må kun gjøres når håndstykkemotoren er slått av.**

Kun verktøyet som følger med leveransen må brukes til rengjøring av Easy-Clean Pro-spenneklemme. Annen bruk og andre bruksområder samt bruk av andre verktøy eller gjenstander skjer på eget ansvar og kan medføre fare. Enhver form for misbruk er forbudt.



**Feil bruk kan føre til personskader og materielle skader. Produsenten kan ikke holdes**

**ansvarlig for skader som skyldes bruk som ikke er i samsvar med bruksanvisningen, ukvalifisert personell eller feil betjening. Ved feil bruk bortfaller alle krav på garanti.**



**Spenntangrenseren må kun brukes til Easy-Clean Pro-spenntangen (utviklet for selvrensing).** Ved konvensjonelle spenningsanordninger som ikke er beregnet for selvrensing, må spenningspincetrengeren under ingen omstendigheter brukes, da dette vil føre til umiddelbar skade på spenningsanordningen.



**Rengjør spennklemrengjøringsmiddel 1 etter hver bruk og sørg for at det alltid er i hygienisk stand før bruk.** For rengjøring av spennklemmerenser 1 anbefaler vi en børste (art.nr. 34914) og et egnet desinfeksjonsmiddel (f.eks. BAEHR Desinfektionsmittelkonzentrat für Instrumente, art.nr. 11008).



**Av hygieniske årsaker må spenntangrenseren 2 rengjøres med vann etter bruk og deretter legges i et egnet desinfeksjonsmiddel (f.eks. BAEHR Desinfektionsmittelkonzentrat für Instrumente, art. nr. 11008). Deretter skyller du desinfeksjonsmidlet av med vann og deretter med BAEHR alkohol (art.nr. 11032).**



Fig. 35  
1 x spenntangrenser 1  
Universalt rustfritt stål  
Art.nr. 40287



Fig. 36  
1 x spenntangrenser 2  
Rengjøringsbørste for Easy-Clean Pro spenntang  
Varenr. 40269

**For å rengjøre Easy-Clean Pro-spenntangen, gå frem som følger:**



**Før du begynner rengjøringen, må du fjerne eventuelle instrumenter som fortsatt sitter fast i åpningen for DIN-instrumenter (Fig. 37).**

**1. Slå av enheten ved hjelp av hovedbryteren (11) eller trekk støpselet (28) ut av stikkkontakten.**

Rengjør aldri apparatet mens håndstykkets motor fortsatt er i gang! Fare for personskader! I tillegg blir spenntangen skadet!

2. Ta på engangshansker og ta håndstykket i hånden.



Fig. 37

3. Trykk nå med tommelen på tuppen av håndstykket. Ved å holde fast spissen med engangshansken forhindrer du at spissen roterer under rengjøring (se fig. 37).



Fig. 38

4. Stikk spenntangrenseren 1 uten trykk så langt som mulig inn i åpningen på håndstykket og vri spenntangrenseren 1 med lett trykk mot venstre og høyre (se fig. 38).

5. Trekk nå spenntangrenseren 1 ut av åpningen. Deretter fjerner du smuss fra sporene på spenntangrenseren 1 med en liten børste og retter åpningen på håndstykket nedover, slik at eventuelt løst smuss kan falle ut. Gjenta rengjøringsprosessen til du ikke kan fjerne mer smuss.

6. Etter bruk rengjør du spenntangrenseren 1 med et egnet desinfeksjonsmiddel (f.eks. BAEHR desinfeksjonsmiddelkonsentrat for instrumenter, art.nr. 11008).



Fig. 39

7. Fjern nå de siste urenheter med spenntangrenseren 2 ved å stikke den så dypt som mulig inn i åpningen på håndstykket og deretter vri den mot venstre og høyre (se fig. 39).

8. Fjern nå spenntangrenseren 2 fra åpningen.

9. Rengjør spenntangrenseren 2 først med vann, deretter med et egnet desinfeksjonsmiddel (f.eks. BAEHR desinfeksjonsmiddelkonsentrat for instrumenter, art.nr. 11008) og til slutt med BAEHR alkohol (art.nr. 11032) for å avfette verktøyet.

**Hvis det kommer krem, fett, olje eller lignende på Easy-Clean Pro-spenntangen, må du rengjøre den på følgende måte:**



**Før du begynner rengjøringen, må du fjerne eventuelle instrumenter som fortsatt sitter fast i åpningen for DIN-instrumenter (21).**

**1. Slå av enheten ved hjelp av hovedbryteren (11) eller trekk støpselet (28) ut av stikkkontakten.**

Rengjør aldri apparatet mens håndstykkets motor fortsatt er i gang! Fare for personskader! I tillegg blir spenntangen skadet! Husk personlig verneutstyr!

2. Fukt spenntangrenseren 2 med alkohol (art.nr. 11032) (bruk aldri fettende desinfeksjonsmidler eller andre fettende stoffer, da Easy-Clean Pro-spenntangen ellers kan slutte å fungere riktig; hvis fresene er vanskelige å sette inn, bruk litt silikonspray).

3. Sett den fuktede spenntangrenseren 2 inn i åpningen på håndstykket og vri den mot venstre og høyre.

4. Trekk spennklemrengjøreren 2 ut igjen.

5. La håndstykket avluften i minst 5 minutter.

Nå er håndstykket klart til bruk igjen.

Hvis håndstykket ikke fungerer som det skal til tross for disse rengjøringsprosedyrene, demonter du den fremre delen av håndstykket i henhold til **kapittel 5.4.10.1 «Instruksjoner for demontering av håndstykket» for å rengjøre de enkelte delene og autoklavere dem om nødvendig**. Hvis denne prosedyren ikke hjelper eller du har spørsmål om rengjøringsprosedyren, kan du kontakte oss på , **se kapittel 9 «Kontaktadresse og produsent»**.

### 5.4.8 Oppbygging av håndstykket

For følgende vedlikeholdstrinn er det nødvendig å kjenne til håndstykkets oppbygging og de enkelte delene:

#### 5.4.8.1 Visning av håndstykket med avskrudd håndstykkehylse



Fig. 40

- 29 = Holder for håndstykkemotor
- 29a = Håndstykkelokkering
- 30 = håndstyreledning
- 31 = håndstykkebryter
- 32 = Motorstikkontakt

#### 5.4.8.2 Visning av håndstykket demontert



Fig. 41

- 33 = Overfalsmutter
- 33a = O-ring for overfalsmutter
- 34 = Gummibuffer (2 x i forskjellige størrelser)
- 35 = Håndstykkemotor
- 36 = Kobling
- 37 = Håndstykkefremdel
- 38 = Demper

## 5.4.8.3 Fremstilling av håndstykkets fremdel demontert

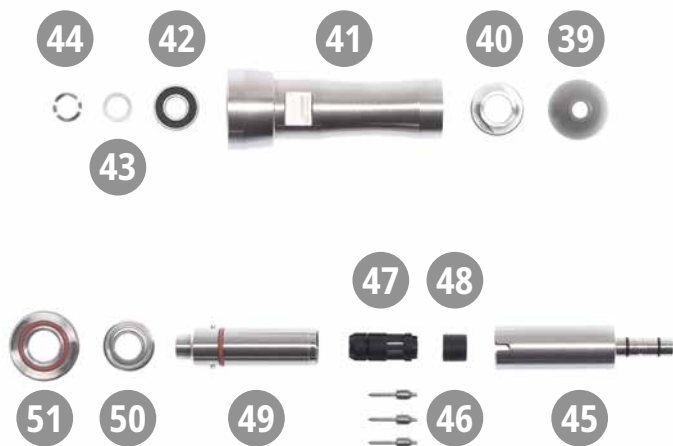

Fig. 42

- 39 = håndstykkespiss
- 40 = Deksel på lagerhylse
- 41 = Lagerhylse
- 42 = Kulelager 4 x 9 x 4 **(Kan ikke autoklaveres som enkelt-del!)**
- 43 = Utjevningsskive (1 x)
- 44 = Bølgefjærskive (1 x)
- 45 = Polygonhylse inkl. 2 x O-ringer 3 x 0,5
- 46 = Spennvalser (3 x)
- 47 = Spenntangbur inkl. O-ring 3 x 0,5
- 48 = Bremse
- 49 = Polygon
- 50 = Kulelager med flens 5 x 9 x 3 **(Kan ikke autoklaveres som enkelt-del!)**
- 51 = Lagringsskive inkl. O-ring

### 5.4.9 Slangeskift / Rengjøring av slangeinnsiden

Med BAEHR PUR VIA har du muligheten til å demontere sugeslangen, enten for å rengjøre den eller for å erstatte den med en ny slange, som du kan bestille separat. Vi anbefaler å rengjøre slangen innvendig 1 x per måned.

#### 5.4.9.1 Demontering av slangen



**Før slangen demonteres, må eventuelle instrumenter som fortsatt er satt inn i åpningen for DIN-instrumenter (21) fjernes, og slangen må hurtig rengjøres (se kapittel 5.4.5 «Hurtig rengjøring av slange») for å suge bort støv som har lagt seg på slangeveggen.**



**Før du begynner å demontere slangen, må du slå av apparatet med hovedbryteren (11) eller trekke støpselet (28) ut av stikkontakten.**

**Pass på at du ikke mister håndstøringen (29a) og trykknappen (24). Hvis du ønsker det, kan du også fjerne delene før rengjøring.**



Du trenger følgende hjelpemiddel:



Fig. 43  
Gjennomføringshjelp



Fig. 44

1. Skru håndstykkets hylse (22) av håndstykkets hette (23) og fjern den forsiktig. Legg håndstykket på bordet slik at det ikke kan rulle bort (helst på en desinfeksjonsklut).



Fig. 45

2. Trekk håndstykkemotoren (35) forsiktig ut av holderen (29) som fester den i håndstykkekapen (23).
3. Rengjør enheten bestående av motor (35) og håndstykkets frontdel (37) med en desinfeksjonsklut.



Fig. 46

4. Trekk håndstykkemotoren (35) forsiktig av motorstikkoblingen (32). Hold motorstikkoblingen fast i håndtakene mens du trekker den av. Legg deretter håndstykkemotoren til side.



Fig. 47

5. Sett nå gjennomføringshjelpen på motorstikkontakten (se fig. 47) i stedet for motoren, til den høres at den klikker på plass, og legg slangen forsiktig på gulvet (helst på et håndkle).



Når håndstykkets ledning trekkes gjennom, forhindrer gjennomføringshjelpen at motorstikkontakten blir tilsmusset.



**Det er obligatorisk å bruke gjennomføringsveiledningen. Skader som oppstår ved manglende bruk av gjennomføringshjelpen, er ikke omfattet av garantien.**



Fig. 48

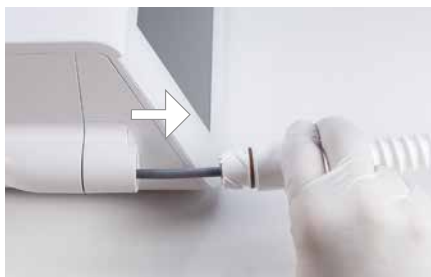

Fig. 49

6. Løs slangen fra styreenheten ved å vri den mot klokken fra håndstykkets utgang (4) og trekk den av.
7. Tre slangen av håndstykkets tilkoblingsledning (30) og tørk samtidig av den frilagte tilkoblingsledningen med en desinfeksjonsklut.
8. Legg slangen til side og rengjør håndstykkets utgang (4) på styreenheten, så langt det er mulig også innsiden, med en desinfeksjonsklut.
9. Rengjør håndstykkets tilkoblingsledning (30) grundig og sørg for at den er helt tørr.

#### 5.4.9.2 Rengjøring av innsiden av sugeslangen



##### Bruk engangshansker til rengjøring.



Rengjøring av innsiden av sugeslangen er valgfritt og ikke en del av den validerte behandlingen. Du gir imidlertid bedre hygiene hvis du rengjør den 1 x per måned.



Du trenger følgende hjelpemidler:

- Rengjøringsbørste for rengjøring av slangeinnsiden

- Desinfeksjonsmiddel (fortynnet flytende konsentrat for overflatedesinfeksjon (art.-nr. 11004 / 11005) eller ferdig bruksløsning (art.nr. 11002 / 11003)



Fig. 50

Utfør rengjøringen over en vask.



Fig. 50a

#### 1. Forvask

- Ta tak i sugeslangen.
- Fyll slangen med varmt vann fra springen.
- Hold fast begge endene av slangen.
- Beveg slangeendene opp og ned vekselvis slik at vannet inni (så kraftig som mulig) kommer i bevegelse.
- Tøm vannet ut i vasken.



Fig. 50b

## 2. Hovedrengjøring

- Fukt rengjøringsbørsten.
- Påfør desinfeksjonsmiddel på børsten.
- Utfør følgende rengjøring på begge sider:
  - Hold fast i den ene enden av sugeslangen og legg den andre enden forsiktig på et håndkle. **Pass på at ikke slår direkte i gulvet, da delene ellers kan bli skadet.**
  - Før børsten så langt inn som mulig og trekk den ut igjen.
  - Hvis sugeslangen trekker seg sammen og du ikke kan bevege børsten, strekk slangen ved å ta tak i midten.
  - Gjenta prosedyren fra den andre siden.
  - Gjenta prosessen flere ganger fra begge sider om nødvendig, til du er fornøyd med resultatet.



Fig. 50c

## 3. Etterbehandling

- Skyll sugeslangen grundig med vann.
- Heng opp sugeslangen loddrett for å sikre optimal ventilasjon og tørking. Bruk helst den valgfrie vegg-

braketten til tørking av sugeslangen (art.nr. 20128) og en oppsamlingsskål (f.eks. art.nr. 20851), som du legger på gulvet for å unngå vannflekker.

- La slangen tørke i minst 8 timer.



Rengjøringsbørsten er lang nok til å rengjøre hele slangen.



**Sørg for at slangen er helt tørt før neste bruk.**

### 5.4.9.3 Anbring slangen igjen



Fig. 51

1. Sett gjennomføringshjelpen på kontakten til håndstykkets ledning. Hold slangen ideelt sett loddrett oppover (enden med håndstykkekapen ligger på et håndkle på gulvet) og før håndstykke-kabelen inn ovenfra til du kommer til styreenheten med slangen.



**OBS: Da trekkavlastningen til håndstykket er montert inne i slangen, kan det hende at håndstykkets tilkoblingsledning må dreies litt når den settes på.**



Fig. 52



Fig. 53

2. Før slangen på styreenheten til håndstyreutgangen (4) og lås den på plass igjen ved å vri den med klokken. Pass på at slangen klikker lett på plass.



Fig. 54

3. Fjern nå gjennomføringshjelpen og koble motoren (35) til håndstykkets tilkoblingsledning igjen via motorstikkoblingen (32). Pass på at du setter inn den tiltenkte koblingstappen riktig og at pluggen settes inn rett.



**Pass på at pluggforbindelsen mellom håndstykkemotoren og håndstykkeledningen klikker på plass.**



Fig. 55

4. Før nå gummipufferne (34) på motoren inn i holderen (29) på håndstykkets deksel og trykk dem godt fast.



**Gummibufferne har ulik tykkelse, og det er bare én måte å sette dem inn i fordypningene på. Hvis de ikke passer, må du dreie håndstykket 180 grader.**



**Kontroller igjen at håndstykkets motor er godt koblet til håndstykkeketten og sitter godt fast.**

5. Skru håndstykkets hylse (22) på plass på håndstykkets hette (23) igjen.
6. Bruk et lite instrument og utfør en funksjonstest ved å starte BAEHR PUR VIA med laveste turtall og sugeseffekt og øke gradvis til «boost»-funksjonen.

#### 5.4.10 Stor rengjøring av spenntang og utskifting av slitedeler

Den fremre delen av håndstykket på BAEHR PUR VIA kan demonteres i enkeltdele for å rengjøre dem og oppnå bedre hygiene. Du kan også selv skifte ut slitedelene på håndstykket. Dermed slipper du å sende inn enheten til BAEHR-service.



Det er ikke obligatorisk å utføre en grundig rengjøring av spenntang, men dette er kun et tilbud til deg. Vi ønsker å tilby deg en høy hygienestandard, derfor tilbyr vi denne muligheten.



Hvis du ikke ønsker å demontere den fremre delen av håndstykket selv, men det er nødvendig å skifte ut visse slitedeler, kan du sende den fremre delen til BAEHR-service. **Se kapittel 5.5 «BAEHR-service».** Selvfølgelig kan du også kjøpe ett eller flere sett med utskiftbare frontdeler til håndstykket, slik at BAEHR PUR VIA raskt er klar til bruk igjen. Dette garanterer selvfølgelig også en svært høy hygienestandard.



For dette vedlikeholdstrinnet åpner du hurtiginstillingsmenyen og henter vedlikeholdshjelpen (U) (fig. 19). Skann QR-koden med mobilenheten din for å starte videoinstruksjonene for «Grunnleggende rengjøring av spenntang og utskifting av slitedeler» på BAEHR-nettstedet. Denne guiden fører deg trinn for trinn gjennom prosessen.

**i** Når du har demontert og montert håndstykket en til to ganger på egen hånd, blir du stadig tryggere og kan snart demontere, rengjøre og montere det på få minutter.

Nedenfor finner du en beskrivelse av hvordan du demonterer håndstykket, slik at du kan rengjøre de enkelte delene av -frontdelen og skifte ut følgende slidedeler ved behov:

- Kulelagersett
- Brems
- demper
- Gummibuffer (se kapittel 5.4.10.3 «Skifte gummibuffer»)

Bestillingssett og artikkelnumre er oppført i **kapittel 8 «Reservedeler, forbruksmateriell og tilbehør»**.

**i** Vær oppmerksom på illustrasjonene av håndstykket i **kapittel 5.4.8 «Oppbygging av håndstykket»** og bruk disse som hjelp ved demontering/montering.

**i** Du trenger følgende hjelpemidler:



Fig. 56  
det runde spesialverktøyet



Fig. 57  
det flate spesialverktøyet

- Instrumentrengjøringsbørste (art.nr. 34914) (alternativt en myk tannbørste)
- Pinsett (f.eks. buet pinsett, 13 cm, art.nr. 31449)
- BAEHR alkoholfrie hurtigdesinfeksjonsservietter (art. nr. 11000, 11001, 11044)
- Vattpinner (f.eks. art.nr. 11775)
- ethvert roterende instrument
- BAEHR hurtigdesinfeksjon av overflater (art.nr. 11002/11003)

- Eventuelle erstatningsartikler (se kapittel 8 «Reservedeler, forbruksmateriell og tilbehør»)

#### 5.4.10.1 Veiledning for demontering av håndstykket

**!** Før håndstykket demonteres, må eventuelle instrumenter som fortsatt er satt inn i åpningen for DIN-instrumenter (21) fjernes, og hurtigrengjøring av slangene må utføres (se kapittel 5.4.5 «Hurtigrengjøring av slanger») for å fjerne støv som har samlet seg i håndstykket.

**!** Bruk engangshansker under alt arbeid for å beskytte deg mot forurensning fra skitne komponenter. I tillegg er det mange arbeidsoppgaver som er lettere å utføre med engangshansker.

**!** Før du begynner å demontere håndstykket, må du slå av apparatet med hovedbryteren (11) og trekke strømpluggen (28) ut av stikkontakten.

**!** Hvis du oppdager en defekt O-ring under demontering eller montering av håndstykket, må denne skiftes ut.

**i** Bilder for trinn 1–4 finner du i **kapittel 5.4.9.1 «Demontering av slangen»**.

1. Skru håndstykkkehylsen (22) av håndstykkkekappen (23) og fjern den forsiktig (se fig. 44). Legg håndstykket på bordet slik at det ikke kan rulle bort (helst på en desinfeksjonsklut).
2. Trekk håndstykket (35) forsiktig ut av holderen (29) på håndstykkkekappen (23) (se fig. 45).
3. Rengjør enheten bestående av motor og frontdel med en desinfeksjonsklut.
4. Koble håndstykkemotoren forsiktig fra motorstikket (32) og sett gjennomføringshjelpen på motorstikket (32) for å unngå at håndstykkledningen (30) glir inn i slangen (se fig. 46 og 47). Legg slangen til side ved å legge den rundt styreenheten.



Fig. 58

5. Trekk demperen (38) forsiktig av den fremre delen av håndstykket og legg den til side (det kan være nyttig å fukte demperen og den fremre delen av håndstykket med litt desinfeksjonsmiddel for å gjøre det lettere å trekke den av).



Fig. 59

6. Skyv den passende åpningen på det flate spesialverktøyet på nøkkelbredden på håndstykkets fremre del (37) og skru håndstykkets fremre del av motoren. Legg motoren og koblingen (36) på en desinfeksjonsklut.



**Pass på å holde håndstykket oppover for ikke å miste den lille koblingen (36), som kan falle ut under dette trinnet.**



Fig. 60

7. Sett håndstykkets frontdel på den korte, tykkere enden av det runde spesialverktøyet (se fig. 56) og vri lagringskiven (51) ut av frontdelen. Bruk det flate spesialverktøyet om nødvendig (se fig. 57). Legg alle delene du demonterer fra lagerhylsen på et desinfeksjonsklut og sett frontdelen loddrett på bordet.



Fig. 61

8. Trykk nå med den spisse, smale enden av det runde spesialverktøyet (se fig. 56) inn i åpningen for DIN-instrumenter på håndstykkets spiss (21) til du hører et klikk.
9. Ta av håndstykkets spiss og legg den til side.



Fig. 62

10. Trykk med en bomullspinne inn i åpningen for DIN-instrumenter på frontdelen og før bomullspinnen én gang gjennom lagerhylsen (41) for å skyve ut alle delene som befinner seg der.



Fig. 63

11. Skru av dekselet på lagerbøssingen (40) med den passende nøkkelen til det flate spesialverktøyet fra lagerbøssingen (41) og legg begge deler til side (kontroller igjen at det ikke er noen deler igjen i lagerbøssingen).



Fig. 64

12. Ta tak i polygonhylsen (45), trekk av kulelageret 4x9x4 (42) (hvis dette ikke allerede har løsnet i de foregående trinnene) og legg kulelageret til side.

13. Trekk også den bølgeskiven (44) og mellomskiven (43) av polygonhylsen og legg dem til side.



Fig. 64a

14. Hvis polygonen fortsatt befinner seg i polygonhylsen, trekker du den ut. Ta et instrument (f., f.eks. en slippeskappeholder) og skyv instrumentskaftet inn i instrumentholderen for å skyve polygonen ut av polygonhylsen. Legg også polygonhylsen på desinfeksjonsduken.



Fig. 65

15. Ta tak i polygonen og trekk kulelageret med flens 5x9x3 (50) av polygonen. Legg kulelageret til side. Vær oppmerksom på at kulelageret kan sitte fast på polygonens aksel.



Fig. 66



Fig. 67

16. Ta nå spenn tangen (47) og bremsen (48) ut av polygonen (hvis dette er vanskelig, kan du føre skaftet på instrumentet inn i åpningen og trekke begge deler ut). Trekk bremsen av spenn tangen.



Fig. 68

17. Fjern de tre spenningsvalsene (46) fra spenn tanghuset (47) ved hjelp av en pinsett.
18. Rengjør nå alle delene med instrumentbørsten (alternativt en myk tannbørste) og desinfeksjons-servietter. Deretter kan du sterilisere bestemte deler

i autoklaven (se kapittel 5.4.4 «Autoklaving av bestemte deler av håndstykket»).



De to kulelagrene må ikke komme i autoklaven!

#### 5.4.10.2 Montering av håndstykket



Fig. 69

1. Sett de tre spennvalsene (46) inn i spenn tanghuset (47). Skyv spissene mellom O-ringen og spenn tangholderen slik at spennvalsene passer inn i den tiltenkte utsparingen.



Fig. 70



Fig. 71

2. Sett bremsen (48) (bruk en ny bremse om nødvendig) på spenn tanghuset. Pass på at de tre nesene sitter

godt i de tilhørende utsparingene. Skyv spennklemmen med spennvalsene fremover inn i polygonen (49) slik at bremsen er synlig.



Fig. 72

3. Skyv polygonen inn i polygonhylsen (45) slik at de to pinnene skyves inn i hakkene.



Fig. 73



Fig. 74

4. Fest kulelageret med flens 5 x 9 x 3 (50) (bruk et nytt kulelager hvis det oppstår støy) på polygonen ved å legge kulelageret med flensen ned på bordet og sette polygonen forsiktig på og skyve den inn i kulelageret.

5. Sett skivene på polygonhylsen i følgende rekkefølge:

1. Bølgefjærskive (44)
2. Utjevningsskive (43)



Fig. 75

6. Sett nå kulelageret 4 x 9 x 4 (42) på akselen til polygonhylsen (bruk et nytt kulelager hvis det oppstår støy).



Fig. 76

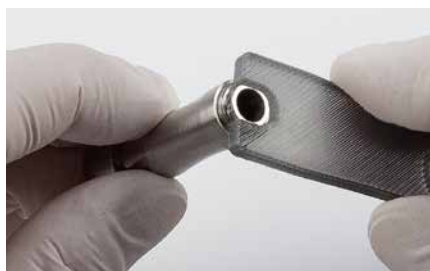

Fig. 77

7. Ta lagerbøssingen (41) og skru på dekelet til lagerbøssingen (40). Trekk disse forsiktig til med den passende nøkkelen fra det flate spesialverktøyet.



Fig. 78



Fig. 79

8. Ta det runde spesialverktøyet og legg lagringsskiven (51) på den korte siden, slik at den passer inn i de utsparingene som er beregnet for den. Ta deretter polygonenheten og sett den på lagringsskiven. Trykk polygonenheten godt mot lagerbrikken.



Fig. 80



Fig. 81

9. Skyv nå lagerhylsen (41) over polygonenheten og skru lagerskiven inn i lagerhylsen for hånd. Trekk lagerbøssingen forsiktig på plass igjen med den passende nøkkelen til det flate spesialverktøyet.



Fig. 82

10. Sett nå frontdelen på bordet og trykk håndstykkets spiss (39) mot frontdelen av håndstykkets frontdel til den høres klikke på plass.



Fig. 83



Fig. 86



Fig. 84

11. Sett koblingen (36) på håndstykkemotoren (35) og skru på håndstykkets frontdel for hånd. Trekk den deretter forsiktig fast med det flate spesialverktøyet.



Fig. 87

13. Koble motoren til håndstykkets tilkoblingsledning igjen via motorstikkkoblingen (32) (trekk først av gjennomføringshjelpen).



Fig. 85

12. Fukt forsiden med litt alkoholfritt desinfeksjonsmiddel. Trekk demperen (38) (bytte ut med en ny om nødvendig) tilbake over den fremre delen av håndstykket.



**Pass på at den flate enden av demperen ligger på den nedre kanten av frontdelen og at den bølgede enden peker mot håndstykkets spiss.**



**Pass på at du kobler sammen de tiltenkte koblingstappen riktig og at pluggen settes rett inn. Pass på at pluggforbindelsen mellom håndstykkemotoren og håndstykkeledningen klikker på plass.**



Fig. 88



Fig. 89

14. Før nå gummibufferne (34) på motoren inn i de tiltenkte holderne i håndstykkets deksel (29) og trykk dem godt fast.



**Gummibufferne har ulik tykkelse, og det er bare én måte å sette dem inn i fordypningene på. Hvis de ikke passer, må du dreie håndstykket 180 grader.**



**Kontroller igjen at håndstykkets motor er godt koblet til håndstykkeheten og sitter godt fast.**



Fig. 90

15. Skru håndstykkehylsen (22) på plass på håndstykkeheten igjen.
16. Bruk et instrument med et lite hode og utfør en funksjonstest ved å starte enheten med laveste turtall og øke turtallet gradvis til «boost»-funksjonen.

### 5.4.10.3 Skifte gummibuffer

Gummibufferne (34) er også slidedeler som må skiftes ut ved behov.



**Før håndstykket demonteres, må eventuelle instrumenter som fortsatt er satt inn i åpningen for DIN-instrumenter (21) fjernes, og hurtigrensing av slange må utføres (se kapittel 5.4.5 «Hurtigrensing av slanger») for å fjerne støv som har samlet seg i håndstykket.**



**Før du begynner å demontere håndstykket, må du slå av apparatet med hovedbryteren (11) og trekke strømpluggen (28) ut av stikkontakten.**



Bilder for trinn 1 – 5 finner du i **kapittel 5.4.9.1 «Demontering av slangen»** og bilder for trinn 9 – 12 finner du i **kapittel 5.4.9.3 «Montering av slangen igjen»**.

1. Skru håndstykkehylsen (22) av håndstykkekappen (23) og fjern den forsiktig (se fig. 44). Legg håndstykket på bordet slik at det ikke kan rulle bort (helst på en desinfeksjonsklut).
2. Trekk håndstykket (35) forsiktig ut av holderen (29) som det er festet til med håndstykkekappen (23) (se fig. 45).
3. Rengjør enheten bestående av motor og frontdel med en desinfeksjonsklut.
4. Koble håndstykkemotoren forsiktig fra motorstikket (32) og sett gjennomføringshjelpen på motorstikket (32) for å unngå at håndstykkeledningen (30) glir inn i slangen (se fig. 46 og 47). Legg slangen til side ved å legge den rundt styreenheten.



Fig. 91

5. Ta det flate spesialverktøyet og bruk nøkkelen i midten. Sett verktøyet på overfalsmutteren (33). For å gjøre

dette må du dreie verktøyet til overfalsmutteren passer inn i åpningen. Skru av overfalsmutteren og pass på at du ikke mister O-ringen (33a) som ligger inni.

- Legg også O-ringen til side.
- Fjern de to gummibufferne (34) fra motoren ved å skyve dem oppover.

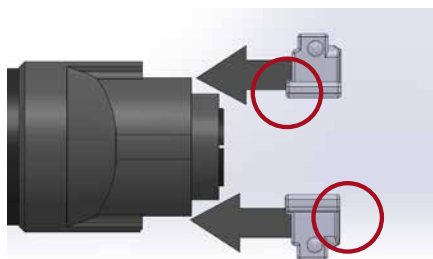

Fig. 92

Liten tapp peker mot motoren, flat side peker mot slangen

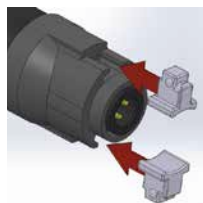

Fig. 93

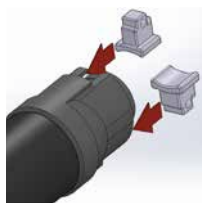

Fig. 94

- Sett nå inn de nye gummibufferne (34). Vær oppmerksom på at disse har forskjellige størrelser, og velg riktig feste. Gummibufferne skyves på med den lille tappen først og må passe formmessig inn i gjengene (se fig. 92–94).
- Skru nå på overfalsmutteren (33) igjen og stram den med det flate spesialverktøyet.
- Sett O-ringen (33a) inn i overfalsmutteren og trykk den godt fast.
- Koble nå motoren til igjen via motorstikket (32) med håndstykkets tilkoblingsledning (trekk først av gjennomføringshjelpen). Pass på at du kobler sammen de tiltenkte koblingstapper riktig (se fig. 54).



**Pass på at pluggforbindelsen mellom håndstykkemotoren og håndstykkeledningen klikker på plass.**

- Før nå gummibufferne (34) på motoren inn i de tiltenkte holderne i håndstykkets deksel (29) og trykk dem godt fast (se fig. 55).



**Gummibufferne har ulik tykkelse, og det er bare én måte å sette dem inn i fordypningene på håndstykkets hette på. Hvis disse ikke passer, må du dreie håndstykket 180 grader.**



**Kontroller igjen at håndstykkets motor er godt koblet til håndstykkeheten og sitter godt fast.**

- Skru håndstykkehylsen (22) på plass på håndstykkeheten igjen.
- Bruk et instrument med et lite hode og utfør en funksjonstest ved å starte enheten med laveste tur-tall og øke turtallet gradvis til «boost»-funksjonen.

#### 5.4.10.4 Skift håndstykkemotoren

Mikromotoren er en svært robust og pålitelig komponent og er konstruert for mange driftstimer. Den må bare byttes ut i sjeldne tilfeller. For dette formålet er håndstykket konstruert slik at du selv kan skifte ut håndstykkemotoren ved behov.



Vær oppmerksom på at ikke alle funksjonsfeil (f.eks. utfall eller høye lyder) på håndstykket skyldes en defekt håndstykkemotor. **Før du skifter ut håndstykket, må du først kontrollere motorens tilkoblingskontakt og den fremre delen av håndstykket – spesielt kulelagrene – samt koblingen.** Ved tvil kontakt BAEHR-service (se kapittel 9 «Kontaktadresse & produsent»).

### 5.4.11 Skifte sikringer



**Feilsikringene tjener til å beskytte apparatet mot skader forårsaket av høye strømstyrker. OBS: Kun disse sikringene er godkjent for BAEHR PUR VIA-enheten: 2 x fin sikring 3,15 A, 250 V, treg (type H)**

1. Slå av enheten med hovedbryteren (11) og koble enheten fra strømmettet. Trekk også ut apparatpluggen (26) fra kaldapparatets stikkontakt (13), da sikrings-skuffen (12) kun kan låses opp når dette er gjort.



Fig. 95



Fig. 96

2. Bruk en flat skrutrekker 2,0 mm til å forsiktig stikke inn i én av de to fordypningene. Trykk nå forsiktig med skrutrekkeren på tappen i pilens retning for å låse opp skuffen. Gjør det samme med tappen på den andre siden. Dette åpner sikkerhetsskuffen, slik at du kan trekke den ut.



Fig. 97



Fig. 98

3. Bytt ut de defekte finsikringene med nye.



Fig. 99

4. Skyv nå skuffen tilbake på beregnet plass i kaldapparatets stikkontakt. Pass på at den lille tappen på skuffen vender mot stikkontakten for kaldapparatet. Trykk skuffen godt inn, slik at den festes hørbart på plass.
5. Koble strømkabelen til kontrollenheten igjen. Hvis enheten fortsatt ikke fungerer, må du sende den til BAEHR-service.

### 5.4.12 Rengjørings- og desinfeksjonsanbefaling

Når	Hva	Hvordan	Med hva (anbefaling)
etter hver behandling	Rengjøring og desinfisering av håndstykket utvendig, håndstykkeholder, slange, apparatfront	Manuell rengjøring og desinfeksjon med klut i henhold til kapittel 5.4.2.	BAEHR-kluter for hurtigdesinfeksjon
	Hurtigrengjøring av slanger	med hurtigrengjøringsassistent for slange i henhold til kapittel 5.4.5	–
1 gang daglig eller etter kontaminering	Rengjøring og desinfeksjon av apparatets overflater, håndstykket (utvendig og innvendig), håndstykkemotoren/ frontdelen, håndstykkeholderen og slangen	Manuell rengjøring og desinfeksjon med klut i henhold til kapittel 5.4.3	BAEHR-kluter for hurtigdesinfeksjon
Hver 3. uke	Bytt støvpose; avhengig av enhetsinformasjon om fyllingsnivå, eventuelt tidligere	i henhold til kapittel 5.2	–
1 x per måned	Rengjøring Easy-Clean Pro spennklemme	i henhold til kapittel 5.4.7	Rengjøringssett Easy-Clean BAEHR Alkohol
1 x per måned	Rengjøring av slangens innside	i henhold til kapittel 5.4.9	Rengjøringsbørste for rengjøring av slangeinnsiden
Hver 6. måned	Skift av alle filtre	i henhold til kapittel 5.3	Erstatningsfiltersett for BAEHR PUR / PUR VIA
Hver 3. måned	store spennklemmer Rengjøring	i henhold til kapittel 5.4.10	Spesialverktøy, instrumentrengjøringsbørste, pinsett, instrument, desinfeksjonsservietter, bomullspinner, desinfeksjonsmiddel, eventuelt erstatningsartikler

Ytterligere produsentinformasjon (om rengjøring, desinfeksjon og sterilisering av roterende instrumenter) finner du på vår nettside [www.fusspflege.com](http://www.fusspflege.com) i nedlastingsområdet i kundeportalen.

## 5.5 BAEHR-Service

Senest når meldingen «Vedlikehold nødvendig» vises på displayet eller du opplever funksjonsfeil som du ikke kan løse selv (**se kapittel 5.9 «Førstelinje ved funksjonsfeil»**), må du sende enheten til BAEHR-service for vedlikehold. Vær oppmerksom på følgende:



**Fjern støvposen før du sender inn apparatet!**



**Send inn enheten kun i hygienisk tilstand. Eventuelle rengjøringsarbeider blir alltid fakturert.**



**På grunn av sikkerhetsbestemmelser er du pålagt å utføre en individuell risikovurdering for dine elektriske apparater. På dette grunnlaget er du forpliktet til å få utstyret ditt kontrollert. Vi anbefaler at du får kontrollert apparatene dine en gang i året (hos BAEHR).**



**Send alltid enheten med den originale tilkoblingskabelen for kaldt utstyr og i den ubeskadigede, komplette originalemballasjen.**



Oppbevar forsendelsesesken med emballasjemateriale på et trygt sted. Emballasjen er utviklet for dette apparatet og gir best mulig beskyttelse under transport. Bruk derfor originalemballasjen hvis du ønsker å sende inn enheten til service eller reparasjon. Det gis ikke garanti for skader som oppstår på grunn av utilstrekkelig emballasje under transport.

## 5.6 Garanti

Garantien gjelder i 24 måneder.

Det er ikke noe ansvar for defekter og konsekvenser av disse som skyldes naturlig slitasje, feil rengjøring, pleie eller vedlikehold, manglende overholdelse av bruks-, vedlikeholds- eller tilkoblingsanvisninger, forurensninger i lufttilførselen, uvanlige eller uakseptable kjemiske eller elektriske påvirkninger, såfremt disse ikke kan tilskrives produsenten.

Slitedeler er spesielt: Kulekullager i håndstykket (2), spennklemme for instrumentene (= brems), demper, gummipuffer, kulelager i håndstykke motoren og tetningselementer (som O-ringer og tetninger).

Fargebestandigheten til plast og lakk er unntatt fra garantien. Det samme gjelder kabelbrudd.

Skader på enheten (inkl. frontglass) som skyldes feil transport, feil håndtering eller fall, dekkes ikke av garantien.

Vi påtar oss ikke ansvar for defekter og konsekvenser av disse som skyldes feilaktig håndtering eller endringer på produktet utført av kunden eller tredjepart uten forhåndsgodkjenning fra produsenten.

## 5.7 Levetid

Enheden er konstruert for en levetid på 5 år etter idriftsettelse. Ved gjennomsnittlig bruk (ca. 10 bruk per dag) er den teoretiske levetiden 5 år. Ved å følge vedlikeholds- og advarselsanvisningene kan apparatet brukes sikkert i lengre tid enn den angitte levetiden.

## 5.8 Resirkulering/avfallshåndtering

Gamle apparater, elektronisk tilbehør og komponenter må kastes som elektronisk avfall og hører ikke hjemme i husholdningsavfallet. Vær oppmerksom på de lands-spesifikke særtrekkene.

Avfallet som oppstår skal leveres til materialgjenvinning eller avfallshåndtering på en måte som ikke er skadelig for mennesker eller miljøet. Vær oppmerksom på gjeldende nasjonale forskrifter og ditt regionale offentlige avfallssystem.

Enheden er underlagt WEEE-direktivet 2012/19/EU om avfall fra elektrisk og elektronisk utstyr. Vi gjør derfor oppmerksom på at apparatet må leveres til spesialavfall i Europa når det er utjent.

Feil eller uforsvarlig avhending utgjør en fare for miljøet.

**Opplysninger om avhending av støvposer og filtre finner du i kapittel 5.2 og 5.3.**

## 5.9 Selvhjelp ved funksjonsforstyrrelser

### 5.9.1 Systemfeilkode vises på berøringsskjermen

En feil vises som en melding i statuslinjen nederst på berøringsskjermen. Ved å trykke på denne knappen kommer du til hurtiginnstillingsmenyen, hvor du kan se systemfeilkoden ved å trykke på knappen Systemfeil. Du kan selv løse problemene som er oppført nedenfor.

Systemfeilkode	Årsak	Løsning
0000 - 0008	· Overoppheting av vifte	· La apparatet avkjøles en stund.
0000 - 8000	· Feil i undertrykksystemet	· Lukk støvhylsedekslet riktig, sjekk at det sitter godt
0008 - 0000	· Overoppheting av håndstykket	· La apparatet avkjøles en stund.
2000 - 0000	· Håndstykke-kabel ikke tilkoblet	· Kontroller motorstikkkontakten på håndstykket (se fig. 40)



Hvis andre systemfeilkoder vises på displayet, må du først slå enheten av og på igjen. Hvis feilmeldingen fortsatt vises, kontakt BAEHR-service og oppgi feilkoden (**se kapittel 9 «Kontaktadresse og produsent»**). I tillegg ber vi deg om å kontakte produsenten ved enhver feil / eller funksjonsfeil.

### 5.9.2 Identifisere og avhjelpe feil

Feil	Årsak	Løsning
Styreenheten uten funksjon	· Hovedbryter av	· Slå på hovedbryteren
	· Kontrollenheten er ikke koblet til strømmettet	· Koble enheten til strømmettet
	· Tilkoblingskontakt uten strøm	· Koble enheten til en forskriftsmessig utført stikkontakt
	· Strømkabelen er ikke riktig tilkoblet (plugget inn)	· Koble apparatpluggen riktig til stikkontakten for kaldt apparat.
	· Sikring(er) ikke i orden (se kapittel 5.4.11)	· Kontroller hovedsikringene og skift dem om nødvendig. <b>Enheten må slås av og kobles fra strømmettet før sikringene kontrolleres .</b>
Visning «Oransje instrument-symbol» (se kapittel 4.4.4)	· For høyt arbeidspress på instrumentet (håndstykket overbelastet gjentatte ganger under bruk)	· Reduser trykk · Bekreft meldingen og trykk på instrumentsymbolet.
	· Noe blokkerer håndstykkes motor	· Fjern blokkering
	· Systemfeil	· Fjern feilen selv hvis mulig ( <b>se kapittel 5.9.1 «Systemfeilkode vises på berøringsskjermen»</b> ), ellers kontakt BAEHR-service.

Hvis en av disse feilene fortsatt oppstår til tross for at disse instruksjonene er fulgt, må du sende enheten til BAEHR-service på (**se kapittel 9 «Kontaktadresse og produsent»**). I tillegg ber vi deg om å kontakte produsenten ved enhver feil / eller funksjonsfeil.

Feil	Årsak	Løsning
<b>Visning «100 %» vises på statuslinjen, til tross for vellykket støvpose-skift eller når støvposen ikke er full</b>	· Håndstykket er tilstoppet	· Demonter og rengjør håndstykket. <b>Apparatet må først slås av og kobles fra strømmettet!</b>
	· Avsugsslange tilstoppet	· Rengjør sugeslangen
	· Avsugskanal i støvposedekelet tilstoppet	· Rengjør avsugskanalen
	· Turbinbeskyttelsesfilter i støvposekammer tilstoppet	· Skift turbinbeskyttelsesfilter
<b>Lav sugeeffekt og apparatet blir varmt</b>	· Filter tilstoppet	· Skift filter i filterdekelet
	· Meldingen «Støvpose 100 %» ignoreres	· Følg med på displayet regelmessig
	· Håndstykket er tilstoppet	· Demonter og rengjør håndstykket. <b>Apparatet må først slås av og kobles fra strømmettet!</b>
	· Støvpose full	· Skift støvpose
	· Avsugskanal i støvposedekelet tilstoppet	· Rengjør avsugskanalen
	· Turbinebeskyttelsesfilter tilstoppet	· Skift turbinbeskyttelsesfilter
	· Filterdeksel tilstoppet	· Skift filter i filterdekelet
	· Avtrekksluft blokkert	· Sørg for at avluften kan slippe ut bak på apparatet.
	· Avsugsslange tilstoppet	· Rengjør sugeslangen (rask rengjøring av slangen, hvis det ikke hjelper: demonter slangen og rengjør innsiden av slangen)
	· Støvhylsedeksel ikke riktig lukket	· Lukk støvposedekelet riktig
<b>Håndstykket går ujevnt; Håndstykket vibrerer; håndstykket er høyt når instrumenter er satt inn</b>	· Gummipakning på støvpose (8) eller pakning på håndstykkets utgang er forskjøvet, tilsmusset eller defekt.	· Kontroller tetningene og skift dem om nødvendig. Rengjør støvposekammer, tetningsspor og støvdeksel.
	· Maksimalt tillatt turtall for det brukte instrumentet overskredet	· Arbeid kun opp til maksimal tillatt turtall for det aktuelle instrumentet.
	· Håndstykket har falt ned, kulelagrene er defekte	· Bytt kulelager i håndstykket (se kapittel 5.4.10)
	· Den fremre delen av håndstykket er ikke riktig montert	· Kontroller at den fremre delen sitter godt på motoren, og stram eventuelt med det flate spesialverktøyet eller rengjør de store spennklemmene grundig og monter delene ordentlig på nytt (se kapittel 5.4.10).
· Demper er slitt	· Bytt demper (se kapittel 5.4.10)	

Hvis en av disse feilene fortsatt oppstår til tross for at disse instruksjonene er fulgt, må du sende enheten til BAEHR-service på **(se kapittel 9 «Kontaktadresse og produsent»)**. I tillegg ber vi deg om å kontakte produsenten ved enhver feil / eller funksjonsfeil.

Feil	Årsak	Løsning
<b>Håndstykket går ujevnt; Håndstykket vibrerer; håndstykket er høyt når instrumenter er satt inn</b>	· Instrument defekt (bøyd, skaft slitt osv.)	· Instrumentet må skiftes ut
	· Instrumentet er ikke skjøvet riktig inn i spenntangen	· Skyv instrumentet helt inn i spenntangen så langt det går.
	· Spennetang tilsmusset	· Rengjør spennklemme, utfør om nødvendig grundig rengjøring av spennklemmer
<b>Instrumentene sitter ikke lenger fast i spenntangen, Instrumenter holder ikke</b>	· Maksimalt tillatt turtall for det brukte instrumentet overskredet	· Arbeid kun opp til maksimal tillatt turtall for de anvendte instrumentene.
	· Instrumentskaft slitt/opprippet	· Kontroller instrumentet og bruk eventuelt et nytt instrument.
	· Instrumentstammen er bøyd	· Instrumentet må skiftes ut
	· Instrumentet er ikke skjøvet riktig inn i spenntangen	· Skyv instrumentet helt inn i spenntangen så langt det går.
	· Krem, salve eller lignende på instrumentets skaft	· Rengjør instrumentet. Arbeid med små instrumenter til større instrumenter sitter fast igjen. Sørg alltid for at håndstykkets spiss og instrumentene er rene under bruk.
	· Glemt å sette på spenningsvalser ved rengjøring	· Bruk spenningsvalser
	· For høyt arbeidstrykk på instrumentet	· Reduser trykk
	· Trekkende bevegelser under arbeidet	· Unngå trekkende bevegelser
	· Den fremre delen av håndstykket er ikke riktig montert	· Utfør grundig rengjøring av spenntangen og monter delene ordentlig på nytt (se kapittel 5.4.10).
	· Bremsen er slitt	· Bytt bremsen (se kapittel 5.4.10)
<b>Instrumentet roterer ikke</b>	· Håndstykket er ikke riktig koblet til håndstykkets ledning via motorstikkforbindelsen.	· Skru av håndstykkkehylsen og koble motoren til håndstykkets tilkoblingsledning via motorens stikkontakt.
	· Kobling ikke brukt etter rengjøring	· Sett inn koblingen
	· Motorstikkontakt tilsmusset	· Rengjør kontaktene med en børste og trykkluft fra en sprayboks.
<b>Trykknappen på håndstykket sitter fast eller er vanskelig å betjene</b>	· Håndstykket eller trykknappen er tilsmusset	· Rengjør trykknapp (se kapittel 5.4.6)

Hvis en av disse feilene fortsatt oppstår til tross for at disse instruksjonene er fulgt, må du sende enheten til BAEHR-service på **(se kapittel 9 «Kontaktadresse og produsent»)**. I tillegg ber vi deg om å kontakte produsenten ved enhver feil / eller funksjonsfeil.

Feil	Årsak	Løsning
<b>Motoren sitter ikke lenger fast i holderen på håndstykket</b>	· Gummibuffer slitt	· Bytt ut gummibuffer (se kapittel 5.4.10.3)
<b>Sugeslange er gulnet / ikke hygienisk lytefri</b>	· Dette er vanlig slitasje	· Bytt ut sugeslangen (se kapittel 5.4.9)

Hvis en av disse feilene fortsatt oppstår til tross for at disse instruksjonene er fulgt, må du sende enheten til BAEHR-service på **(se kapittel 9 «Kontaktadresse og produsent»)**. I tillegg ber vi deg om å kontakte produsenten ved enhver feil / eller funksjonsfeil.

## 6. Tekniske data

Sugekapasitet	ca. 140 l/min – ca. 330 l/min
Lavtrykk	maks. -135 mbar
Lydnivå avtrekk – sugeeffekt 1	ca. 44 dB(A) – ca. 160 l/min (hvisking)
Lydnivå avtrekk – sugeeffekt 4	ca. 49 dB(A) – ca. 210 l/min (fuglesang)
Lydnivå avtrekk – sugeeffekt 7	ca. 51 dB(A) – ca. 270 l/min (lav radiomusikk)
Volum avtrekksluft – sugeeffekt BOOST	ca. 56 dB(A) – ca. 330 l/min (normal samtale)
Sikring	2 x sikring 3,15 A, 250 V, treg (type H)

*Optiske og tekniske endringer forbeholdes.*

Mål styreenhet (B x D x H)	ca. 254 x 239 x 123 mm (uten håndstykkeholder) ca. 293 x 239 x 123 mm (med håndstykkeholder)
Vekt styreenhet inkl. håndstykke	ca. 2590 g (uten støvpose)
Lengde på sugeslange	ca. 1.550 mm
Mål håndstykke (L x Ø)	ca. 127 x 20,5 – 25 mm
Vekt håndstykke	ca. 110 g
Omdreiningstallområde mikromotor	5 000 – 42 000 o/min, justerbar
Hus	desinfeksjonsmiddelbestandig
Beskyttelsesklasse	IP 21
Driftsspenning	110 – 240 V vekselstrøm
Frekvens	50 / 60 Hz
Inngangseffekt	150 W
Skaftdiameter	2,35 mm (standardisert i henhold til DIN EN ISO 1797, sylindrisk TYPE 2)
Omgivelsestemperatur (drift)	+5 °C – +35 °C
Lagertemperatur	-10 °C – +40 °C
Luftfuktighet	30 % – 85 %
Tillatt lufttrykk	800 hPa – 1060 hPa
Sikring	2 x sikring 3,15 A, 250 V, treg (type H)

*Optiske og tekniske endringer forbeholdes.*

## 7. Elektromagnetisk kompatibilitet

Standards		
<b>Emission</b>	IEC 60601-1-2:2014	Limit Class: B
	EN 55014-1:2017 + A11:2020	Limit Class: HH
<b>Immunity</b>	IEC 60601-1-2:2014	Severity Level: home healthcare environment
	EN 55014-2:1997 + Corrigendum 1997 + A1:2001 + A2:2008	Severity Level: Cat. IV

Emission	Applied standard	Limit class	Result
Conducted emissions at AC mains terminals 150 kHz - 30 MHz	CISPR 11(mod):2015 + A1:2016 + A2:2019	B	Pass
Radiated emissions - electromagnetic fields 30 MHz - 1000 MHz	CISPR 11(mod):2015 + A1:2016 + A2:2019	B	Pass
Harmonic current emissions	IEC 61000-3-2:2005 + A1:2008 + A2:2009	A	Pass
Voltage fluctuations and flicker	IEC 61000-3-3:2013	6 %	Pass

Emission	Applied standard	Limit class	Result
Electrostatic discharge (ESD)	IEC 61000-4-2:2008	CD ± 8 kV, AD ± 15 kV	Pass
Electromagnetic fields 80 MHz – 2700 MHz	IEC 61000-4-3:2006 + A1:2007 + A2:2010	10 V/m	Pass
Electromagnetic fields, Proximity wireless fields 380 MHz – 5800 MHz	IEC 61000-4-3:2006 + A1:2007 + A2:2010	9 – 28 V/m	Pass
Electrical fast transients (Burst)	IEC 61000-4-4:2012	2 kV: AC-mains	Pass
Surge	IEC 61000-4-5:2014 + A1:2017	1 kV	Pass
Conducted RF disturbances 150 kHz – 80 MHz, ISM & AR	IEC 61000-4-6:2013	3 – 6 V	Pass
Proximity magnetic fields 30 kHz – 13,56 MHz	IEC 61000-4-39:2017-03	7,5 – 65 A/m	Pass
Voltage dips and short interruptions	IEC 61000-4-11:2004 + A1:2017	according to IEC 60601-1-2:2014	Pass

## 8. Reservedeler, forbruksmateriell og tilbehør

Art.nr.	Produktbetegnelse	Innhold
20000002	Håndstykkeholder BAEHR PUR / PUR VIA	1 stk. inkl. skruer
20000020	Håndstykkeholder for alle BAEHR-kofferter	1 stk. inkl. skruer
20006	Erstatningsfiltersett for BAEHR PUR / PUR VIA	5 x turbinbeskyttelsesfilter 5 x aktivt kullfilter 5 x finfilterfiber 5 x grovfilterfiber
20002	Støvpøse BAEHR PUR / PUR VIA	3er-Set
40750	Verktøy- og rengjøringssett for BAEHR PUR / PUR VIA / NEO / NEO VIA	1 x spenntangrengjører 1 1 x spenntangrengjører 2 - rengjøringsbørste 1 x hjelpemiddel for instrumentbytte 1 x 70 % alkohol 1 x spesialverktøy for demontering av håndstykke, rundt 1 x spesialverktøy for demontering av håndstykke, flatt
20000003	Strømkabel for koffert, kort for BAEHR PUR / PUR VIA	1 stk.
20000004	Strømkabel for BAEHR PUR / PUR VIA (lengde ca. 2 m)	1 stk.
20000005	Rengjøringsbørste for BAEHR PUR / PUR VIA til rengjøring av slangeinnsiden	1 stk. inkl. gjennomføringshjelp
20000006	Erstatningssugeslange inkl. trekkavlastning for BAEHR PUR / PUR VIA	1 stk.
20128	Veggfeste for tørking Sugelange BAEHR PUR / PUR VIA	1 stk.
20851	Oppbevaringsbrett med høy kant 15 x 20 x 4 cm	1 stk.
40400	Vekslingssett for håndstykkets fremre del for BAEHR PUR / PUR VIA / NEO / NEO VIA	1 x håndstykke, fremre del, montert 1 x kobling 1 x demper 1 x spesialverktøy for demontering av håndstykke, flatt 1 x silikonslange
20000021	Håndstykkemotor for BAEHR PUR / PUR VIA / NEO / NEO VIA	1 stk.
20000007	Dempingselementsett for BAEHR PUR / PUR VIA / NEO / NEO VIA	3 x gummibuffere, små 3 x gummibuffere tykke 3 x demper



Aktuelle reservedeler, forbruksmateriell og tilbehør til styreenhet, sugeslange og håndstykke er tilgjengelig i vår butikk (vær oppmerksom på at ikke alle deler er tilgjengelige separat).

Art.nr.	Produktbetegnelse	Innhold
20000008	Kulelagersett	2 x kulelager 4 x 9 x 4 2 x kulelager med flens 5 x 9 x 3
20000009	Bremse	5er-Sett
20000010	O-ringer 3 mm x 0,5 mm	10er-Sett
20000011	Kobling	5er-Sett
20000012	O-ring for overfalsmutter	5er-Sett
20000013	Håndstykkespiss (av spesialplast PEEK)	2er-Sett
20000014	Erstatningsskivesett	5 x utjevningsskive 5 x bølgefjærskive
20000015	Lagerskive inkl. O-ring	1 stk.
20000016	Håndstykketikring	1 stk.
20000017	unionmutter	1 stk.
20000018	Deksel til lagerhylse	1 stk.
20000019	Lagerhylse	1 stk.
20001001	Bruksanvisning BAEHR PUR VIA	1 stk.



Aktuelle reservedeler, forbruksmateriell og tilbehør til styreenhet, sugeslange og håndstykke er tilgjengelig i vår butikk (vær oppmerksom på at ikke alle deler er tilgjengelige separat).

## 9. Kontaktadresse og produsent



Gustav Baehr GmbH  
Max-Eyth-Str. 39  
D-71332 Waiblingen  
Tlf.: +49 (0)7151 95902-0  
www.fusspflege.com  
info@gustav-baehr.de



## 10. Samsvarserklæring

Den gjeldende samsvarserklæringen finner du på [www.fusspflege.com](http://www.fusspflege.com). Denne kan også sendes på forespørsel. Henvend deg til ovennevnte kontaktadresse og produsent.

## 11. Beskrivelse av apparater og håndstykker

### 11.1 Fremstillinger av apparat



- 1 = Berøringsskjerm
- 2 = Håndstykkeholder  
(kan bestilles separat  
(art.nr. 20000002))
- 3 = Støvhylsedeksel
- 4 = Håndstykkeutgang
- 5 = Sugeslange
- 6 = Støvkammer med filtergitter
- 6a = Turbinbeskyttelsesfilter

- 7 = Opptakstut for støvpose
- 8 = Gummitetning  
støvposedeksel
- 9 = Støvpøst
- 10 = Filterdeksel (avtrekksfilter)
- 11 = Hovedbryter ON/OFF
- 12 = Sikringsskuffe
- 13 = Kaldapparatstikkontakt
- 14 = Typeskilt

- 15 = Merkelapp
- 16 = Festepunkter  
for håndstykkeholder  
(skruerull)
- 17 = Husforsegling
- 18 = Gummiføtter (4 x)
- 19 = Ventilasjonshull (2 x)

## 11.2 Fremstillinger av håndstykket



20 = Sugelangse

21 = Åpning DIN-instrumenter

22 = Håndstykkehylse  
(kan skrues av)

23 = Håndstykkehette

24 = Trykknapp

25 = Åpning for lufttilførsel

29 = Holder for håndstykke motor

29a = Håndstykkesikring

30 = Håndstykkeforsyningsledning

31 = Håndstykkebryter

32 = Motorstikkontakt

33 = Overfalsmutter

33a = O-ring på overfalsmutter

34 = Gummibuffer

35 = Håndstykke motor

36 = Kobling

37 = Håndstykkefremdel

38 = Demper

39 = Håndstykkespiss

40 = Deksel til lagerhylse

41 = Lagerhylse

42 = Kulelager 4 x 9 x 4

43 = Utjevningsskive

44 = Bølgefjærskive

45 = Polygonhylse  
inkl. 2 x O-ringer 3 x 0,5

46 = Spennvalser (3 x)

47 = Spenn tangbur  
inkl. O-ring 3 x 0,5

48 = Bremse

49 = Polygon

50 = Kulelager  
med flens 5 x 9 x 3

51 = Lagringsskive inkl. O-ring

### 11.3 Fremstilling av tilkoblingskabel for kaldt apparat



26 = Apparatstøpsel

27 = Kabel med ferritkjerne

28 = Strømkontakt



**Gustav Baehr GmbH**  
Max-Eyth-Str. 39 · D-71332 Waiblingen  
Tlf.: +49 (0)7151 95902-0  
[www.fusspflege.com](http://www.fusspflege.com) · [info@gustav-baehr.de](mailto:info@gustav-baehr.de)



21115

DS-2K5